

HONDA

POWER EQUIPMENT

Přenosná elektrocentrála EU 20i



Návod k obsluze a Servisní knížka

Honda Motor Co., Ltd. 2002
Vydání 08/01/2006 © Copyright BG Technik cs, a.s.

OBSAH :

ÚVOD.....	4
1. BEZPEČNOSTNÍ INSTRUKCE.....	5
2. UMÍSTĚNÍ VAROVNÝCH ŠTÍTKŮ.....	7
Umístění značky CE.....	8
3. POPIS SOUČÁSTÍ STROJE.....	9
Ovládací panel.....	10
4. KONTROLA PŘED SPUŠTĚNÍM.....	11
Kontrola úrovně motorového oleje.....	11
Kontrola množství paliva.....	13
Kontrola vzduchového filtru.....	14
5. STARTOVÁNÍ MOTORU.....	15
6. POUŽITÍ ELEKTROCENTRÁLY.....	18
Použití elektrocentrály pro odběr střídavého proudu 230V/50Hz.....	20
Indikace přetížení.....	20
Paralelní propojení elektrocentrál.....	21
Použití elektrocentrály pro odběr stejnosměrného proudu 12V/8A.....	25
Systém hlídání hladiny oleje.....	26
7. VYPÍNÁNÍ MOTORU.....	27
8. ÚDRŽBA.....	29
Tabulka pravidelné údržby.....	29
Výměna motorového oleje.....	30
Údržba vzduchového filtru.....	31
Údržba zapalovací svíčky.....	32
9. TRANSPORT A SKLADOVÁNÍ.....	33
10. DIAGNOSTIKA ZÁVAD.....	35
11. DOPLŇKOVÉ INFORMACE.....	37
ES Prohlášení o shodě (česká verze).....	37
Prohlášení o likvidaci stroje.....	38
Prohlášení o obalech.....	38
12. SPECIFIKACE.....	39
13. ZÁKLADNÍ UŽIVATELSKÉ PROVOZNĚ-TECHNICKÉ INFORMACE.....	40
Příslušenství.....	40
Doplňkové legislativní informace.....	40
Základní informace o provozních náplních a spotřebních dílů.....	41
14. SCHEMA ZAPOJENÍ.....	42
15. SEZNAM VYBRANÝCH SERVISŮ.....	45
16. Záruční a servisní podmínky.....	46

Tento návod k obsluze obsahuje informace o provozu a údržbě elektrocentrál EU20i.

Veškeré informace obsažené v tomto vydání vycházejí z nejnovějších poznatků a údajů o výrobku, které byly dostupné v době vydání.

Firma HONDA MOTOR CO., LTD. si vyhrazuje právo kdykoliv bez předchozího upozornění provádět změny, aniž by tím byl rozšířen okruh jejích povinností.

Žádná z částí tohoto vydání nesmí být reprodukována bez písemného souhlasu firmy HONDA nebo jejího výhradního zastoupení.

Na tento návod je třeba nazírat jako na součást stroje, která nesmí být v případě dalšího prodeje oddělena. V příslušné části Servisní knížky je nutné, aby byly vyplněny a potvrzeny veškeré důležité údaje.

Elektrocentrála HONDA je zařízení splňující veškeré technické a bezpečnostní požadavky kladené na takováto zařízení ve smyslu zákona č.22/1997 Sb. v platném znění a platných Směrnic Evropského Společenství.

Originál ES Prohlášení o shodě na tyto výrobky jsou uloženy u výhradního zastoupení HONDA – motorové stroje, tzn. u firmy BG Technik cs, a.s., Honda Power Equipment, U Závodiště 251/8, 159 00 Praha 5 – Velká Chuchle.

Zvláštní pozornost věnujte takto zdůrazněným pokynům :

Varování !!!

V případě nedodržení uvedených pokynů varujeme před případným nebezpečím vážného poranění či ohrožení života.

Upozornění !

V případě nedodržení uvedených pokynů upozorňujeme na nebezpečí poranění či poškození vybavení.

Poznámka :

Podává užitečné informace.

Dojde-li k poruše nebo v případě jakýchkoliv nejasností se obraťte na svého autorizovaného prodejce firmy HONDA – motorové stroje.

Varování !!!

Elektrocentrála značky HONDA je konstruována tak, že při dodržování následujících pokynů zaručuje bezpečný a spolehlivý provoz. Před uvedením elektrocentrály do provozu pozorně prostudujte tento návod k obsluze a důkladně se seznamte s obsluhou za účelem zabránění vážného poranění osob, či poškození stroje.

Jakékoliv nedodržení zásad údržby a provozu uváděných v návodu k obsluze, nepoužívání originálních náhradních dílů a příslušenství či jakékoliv neodborné zasahování do systémů elektrocentrály má za následek ztrátu nároku na záruku.

Používané ilustrace se mohou měnit dle typu stroje.



„e-SPEC“ logo bylo zavedeno s cílem přiblížit vám a označit výrobky, které byly vyrobeny s ohledem na „zachování přírody pro příští generace“.

Nyní toto logo symbolizuje odpovědnost technologií použitých na motorech, motorových strojích, lodních motorech a jiných výrobcích HONDA k životnímu prostředí a je používáno k označení výrobků, které jsou symbolem špičkových ekologických technologií vyvinutých HONDOU.

4

1. BEZPEČNOSTNÍ INSTRUKCE

Elektrocentrála HONDA je konstruována tak, aby při dodržování následujících pokynů byl zaručen bezpečný a spolehlivý provoz.

Tyto typy elektrocentrál jsou ověřeny a schváleny do provozu autorizovanou zkušební a opatřeny značkou CE.

Vaše elektrocentrála musí být používána bezpečně. Proto na zařízení byly umístěny nálepky, které Vám připomenou hlavní zásady během používání. Význam těchto nálepek a symbolů je vysvětlen níže. Nálepky jsou považovány za součást zařízení. Při jejich poškození kontaktujte svůj autorizovaný servis Honda – motorové stroje a nálepky obnovte.

Důrazně doporučujeme pozorně prostudovat bezpečnostní instrukce v této kapitole tohoto návodu.

Před použitím elektrocentrály, si prosím přečtete tento návod a ujistěte se, že jeho obsahu rozumíte. Zanedbání tohoto může vést k poškození Vašeho zdraví a poškození zařízení.

Varování !!!

Význam bezpečnostních nálepek (piktogramů) kterými je stroj opatřen :



Elektrocentrála HONDA je konstruována tak, aby při dodržování následujících pokynů byl zaručen bezpečný a spolehlivý provoz.

Před uvedením elektrocentrály do provozu pozorně prostudujte tento návod k obsluze a důkladně se seznamte s obsluhou za účelem zabránění vážného poranění osob, či poškození stroje.

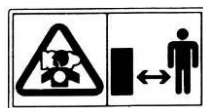

Výfukové plyny obsahují jedovatý kysličník uhelnatý, bezbarvý a nepáchnoucí plyn. Nadýchání tohoto plynu může způsobit ztrátu vědomí nebo dokonce i smrt.

Nespouštějte elektrocentrálu v uzavřené místnosti. V místě, kde se elektrocentrála bude spouštět zajistěte dostatečné větrání a přístup čistého vzduchu.



Výfukový systém se při provozu zahřeje na velmi vysokou teplotu a tuto teplotu si udržuje ještě dlouhou dobu po vypnutí elektrocentrály. Zabraňte proto dotyku s okolními předměty. Může dojít ke vzniku požáru. Při dotyku jakékoliv horké části elektrocentrály hrozí možnost vážných popálenin.



Před každým tankováním vypněte motor! V případě nutnosti propojení a sfázování dvou identických elektrocentrál používejte výhradně speciálního kabelu k tomuto účelu určenému!

	Ⓢ STOP THE ENGINE BEFORE REFUELING. BE SURE TO CONNECT ONLY THE SPECIAL LEAD TO THE PARALLEL OPERATION RECEPTACLE.	Ⓢ DESLIGUE O MOTOR ANTES DE ABASTECER. LIGUE SÓ A EXTENSÃO ESPECIAL A TOMADA DE USO EM PARALELO.
	Ⓢ ARRÊTEZ LE MOTEUR AVANT DE REFAIRE LE PLEIN. CONNECTER UNIQUEMENT LE CORDON SPECIAL A LA PRISE D'UTILISATION EN PARALLELE.	Ⓢ STAMATATE TH MOTOH IIPN TOM ABEHOLJEMO NE KATJEMA. BEBAUOITE OTI BA ITHAEETE MOTOH TO EBJKO KAAKOHO ITHI TPONOZH HA KETOPTIJA EN IIPAAAHAO.
	Ⓢ VOR AUFANKEN MOTOR ABSTELLEN. VERBODEN SIE AUSSCHLIEßLICH DIE SPEZIALKABEL MIT DEN STECKDOSEN FÜR PARALLELBETRIEB.	Ⓢ STÄNG AV MOTORN FÖRE BRÄNSLEPÅFYLLNING. ANVÄND ENDAS SPECIALSLADD FÖR ANSLUTNING TILL PARALLELL UTTAGET.
	Ⓢ ARRESTARE IL MOTORE PRIMA DI FARE RIFORNIMENTO. ASSICURARSI DI COLLEGARE SOLTANTO IL CAVO SPECIALE ALLA PRESA PER FUNZIONAMENTO PARALLELO.	Ⓢ STOP MOTOREN FÖR BRÄNSLEPÅFYLLNING. TILSLUT ALLTID KUN SPECIALLEDNINGEN I PARALLELLSTIKKENE.
	Ⓢ STOP DE MOTOR ALVORENS BIJ TE TANKEN. SLUIT ALLEEN HET SPECIALE SHOER AAN OP DE AANSLUITING VOOR PARALLEL BEDRIJF.	Ⓢ SLÅ AV MOTOREN FÖR PÅFYLLING. BRUK KUN SPECIALLEDNING TIL PARALLEL STRØKONTAKT.
Ⓢ PARE EL MOTOR ANTES DE REPOSTAR. ASEGURESE DE QUE SOLO CONECTA EL CABLE ESPECIAL EN EL CONECTOR DE OPERACION PARALELA.	Ⓢ SAMMUTA MOOTTORI ENINEN TANKKAUSTA. VARMISTU ETTÄ AINOASTAAN ERIKOISJOHTOSARJIA ON KYTKETTY PISTORASORJIN RINKAKAISKAYTTÖÄ VARTEN.	

- Benzín je velice hořlavá látka a za určitých podmínek vysoce výbušná. Proto pohonné hmoty doplňujte v dobře větraném prostoru při vypnutém motoru a zabraňte přístupu s otevřeným ohněm a nekuřte ! Rozlitý benzín ihned vytřete dosucha.
- K paralelnímu propojení elektrocentrál používejte výhradně speciální propojovací kabel.

5

K elektrocentrále nepřipojujte jiný typ zásuvkového spojení než-li odpovídá platným normám ČSN. V případě použití jakýchkoliv jiných kabelů či zásuvkových spojení hrozí nebezpečí poranění elektrickým proudem nebo



nebezpečí vzniku požáru. Používaný kabel musí být schválen k použití v ČR a musí odpovídat normám platným na území ČR. Při použití prodlužovacího kabelu postupujte dle ČSN ISO 8528-8 nebo jeho průřez a délku konzultujte se specialistou – kvalifikovaným elektrikářem.

Z důvodu velkých mechanických namáhání musí být použit pouze pryžový ohebný kabel (dle IEC 245-4) nebo jeho ekvivalent.



Elektrocentrály nesmí být připojovány za žádných okolností svépomocí do pevné, stávající rozvodné sítě jako záloha. Ve zvláštních případech, kdy jde o připojení záskokového napájecího zařízení ke stávajícímu rozvodnému systému, smí být toto připojení provedeno jen kvalifikovaným elektrikářem, který musí posoudit rozdíly mezi zařízeními pracujícími ve veřejné rozvodné síti a zařízeními napájeným ze zdrojového soustrojí. Pro takovéto použití se poraďte se svým autorizovaným dealerem Honda – motorové stroje, popř. kvalifikovaným elektrikářem, který zná problematiku použití přenosných elektrocentrál z hlediska bezpečnosti a platných elektrotechnických předpisů a který zná rozdíly mezi elektrickými obvody přenosných elektrocentrál a sítí (TT, TN, IT...) veřejného rozvodového systému.

Případné neodborné spojování s veřejným rozvodem může mít za následek požár a poranění, či smrt obsluhy a Honda za to nenese žádnou odpovědnost.

Další bezpečnostní pokyny :

- Před uvedením do provozu se vždy ujistěte, že elektrocentrála včetně vedení a použitých zásuvkových spojů je bez jakýchkoliv závad a vždy proveďte předepsanou kontrolu zařízení. Zabráníte tím vzniku úrazů nebo možnosti poškození stroje.
- Elektrocentrálu při provozu umístěte minimálně ve vzdálenosti 1m od budov či jiných objektů nebo strojů.
- Provozujte elektrocentrálu na rovné, vodorovné ploše.
- Při provozu elektrocentrály na šikmé ploše může dojít k rozlívání paliva nebo k vážnějšímu poškození stroje. Systém mazání motoru zaručuje bezpečnou provozuschopnost v náklonu stroje max. 20° ve všech směrech. V případě většího náklonu stroje hrozí z hlediska mazání vážné poškození motoru, které nebude kryto zárukou.
- Výfukové plyny jsou jedovaté. Nenechávejte motor běžet v uzavřených a nevětraných prostorech. Zajistěte důkladné větrání prostoru.
- Naučte se způsob, jak rychle a bezpečně zastavit běžící elektrocentrálu a důkladně se seznamte se všemi ovládacími prvky elektrocentrály. Nedopusťte, aby elektrocentrálu obsluhoval člověk bez odpovídajícího proškolení a seznámení se s obsluhou, či člověk různými způsoby indisponován (např. pod vlivem léků, drog, alkoholu atd.).
- Elektrocentrálu neprovozujte v blízkosti dětí nebo za volného přístupu domácích zvířat.
- Za provozu dodržujte dostatečný odstup od všech rotujících částí elektrocentrály.
- Elektrocentrála Honda je zařízení, které splňuje veškeré bezpečnostní požadavky kladené na zdrojová soustrojí a z hlediska ochrany před nebezpečným dotykovým napětím na neživých částech elektrocentrály vyhovuje požadavkům 413.5 IEC 364-4-41 na ochranu elektrickým oddělením a požadavkům ČSN ISO 8528-8 čl. 6.7.3.
- Při nesprávném používání elektrocentrály hrozí nebezpečí úrazu elektrickým proudem. Nikdy neobsluhujte elektrocentrálu mokrými rukama.
- Dle ČSN ISO 8528-8 uzemnění elektrocentrály daného max. výkonu není vyžadováno.
- Dle NV č.17/2003 Sb. a zákona č.102/2001 Sb. o všeobecné bezpečnosti výrobků je nutné, aby na elektrocentrále byla prováděna pravidelná údržba, kontrola a revize v pravidelných intervalech osobou znalou a oprávněnou provádět takové úkony. – viz. kapitola „ÚDRŽBA“.
- Elektrocentrála je vybavena automatickým systémem odpojení při přetížení s kontrolkou na ovládacím panelu. Po automatickém odpojení se musí elektrocentrála vypnout a znova nastartovat.
- Elektrocentrála nesmí být provozována nechráněně na dešti či sněhu. Příklad neustále chraňte před vlhkostí. Může dojít k poškození elektrocentrály nebo její korozi působením vlhkosti a nečistot v důsledku převrácení nebo skladování ve vlhkých prostorech.

6

- Benzín je velice hořlavá látka a za určitých podmínek vysoce výbušná. Proto pohonné hmoty doplňujte v dobře větraném prostoru při vypnutém motoru a zabraňte přístupu s otevřeným ohněm a nekuřte.

- Výfukový systém se při provozu zahřeje na velmi vysokou teplotu a tuto teplotu si udržuje ještě dlouhou dobu po vypnutí elektrocentrály. Zabraňte proto dotyku s okolními předměty. Může dojít ke vzniku požáru. Při doteku jakékoliv horké části elektrocentrály hrozí možnost vážných popálenin. Před transportem či uložením nechte elektrocentrálu řádně vychladnout.
- Elektrocentrála nesmí být provozována, pokud je tím omezoována veřejnost, v době od 22.00 do 6.00 hodin z důvodu rušení nočního klidu - hygienický předpis.

2. UMÍSTĚNÍ VAROVNÝCH ŠTÍTKŮ

Umístění výše popsaných bezpečnostních nálepek (piktogramů) :

Vaše elektrocentrála musí být používána bezpečně. Proto na zařízení byly umístěny nálepky, které Vám připomenou hlavní zásady během používání. Význam těchto nálepek a symbolů je vysvětlen výše. Nálepky jsou považovány za součást zařízení. Při jejich poškození kontaktujte svůj autorizovaný servis Honda – motorové stroje a nálepky obnovte.

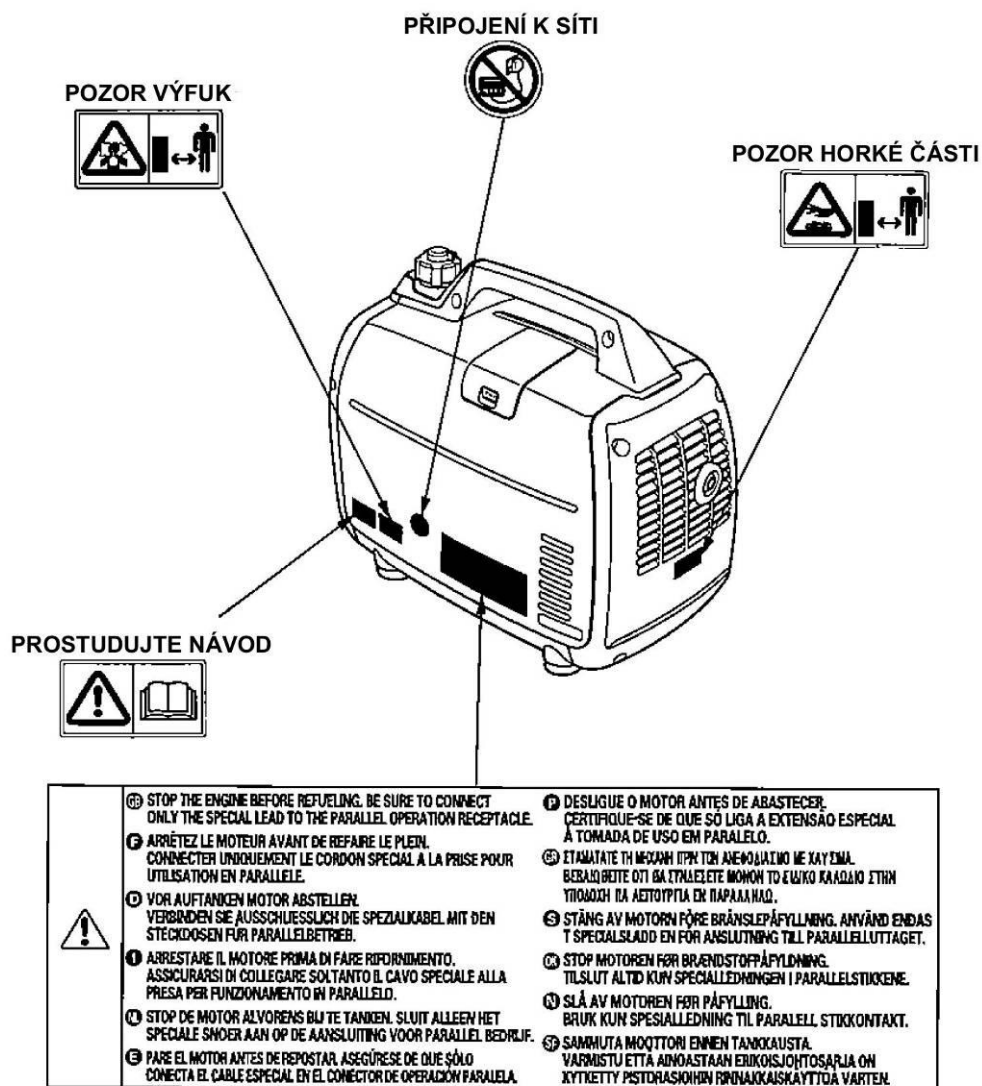

POZOR PALIVO / PROVOZ PŘI SFÁZOVÁNÍ

7

Umístění značky CE dle Směrnice 93/68/EEC (v ČR dle NV č. 291/2000 Sb.) a piktogram hlučnosti dle Směrnice 2000/14/EC:

OZNAČENÍ HLUČNOSTI

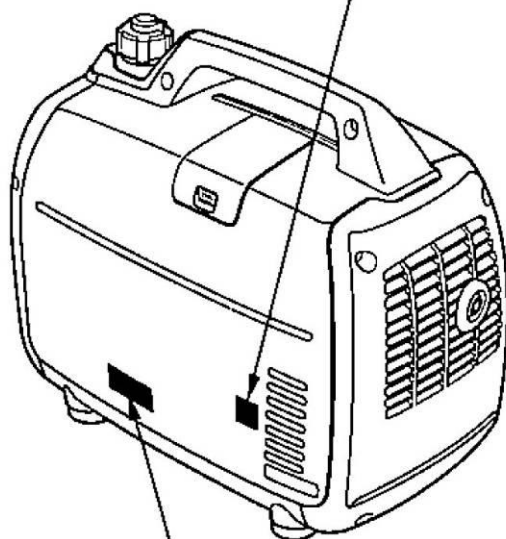

* OZNAČENÍ CE

Adrea výrobce

Max. provozní teplota ovzduší

Max. provozní nadmořská výška

Suchá hmotnost

	Generating set		EU 20i	
	ISO 8528		Honda Motor CO., LTD.	
			2-1-1 Minami Aoyama, Minato-ku Tokyo, Japan	
Rated power COP	1.6 kW	50Hz	Max.	40°C
Rated power factor	1.0	230V	Max.	1000m
Year of Mfg.	****	7.0A	Mass	21.0 Kg

3. POPIS SOUČÁSTÍ STROJE

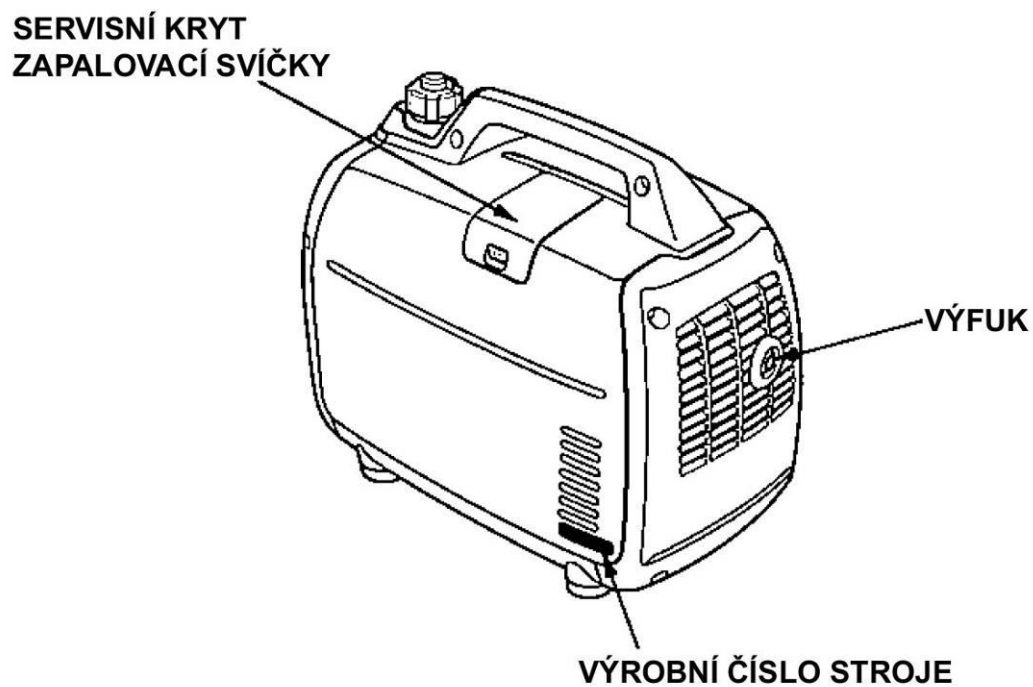
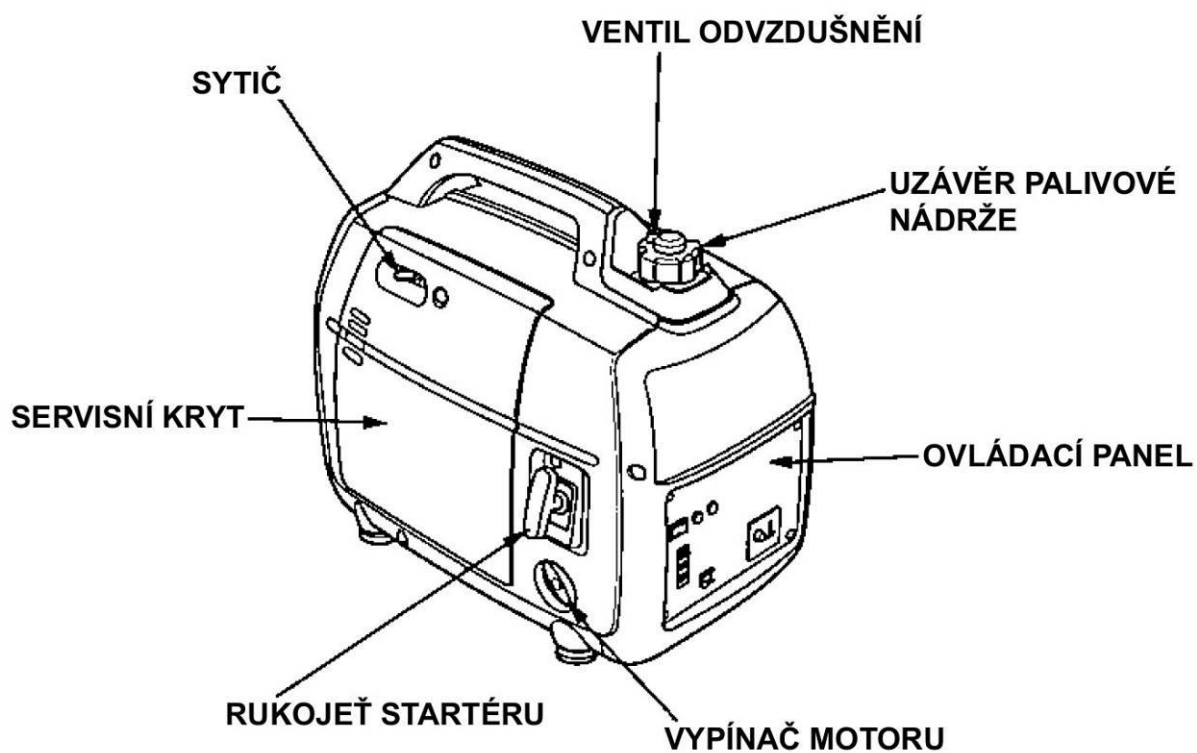

Ovládací panel

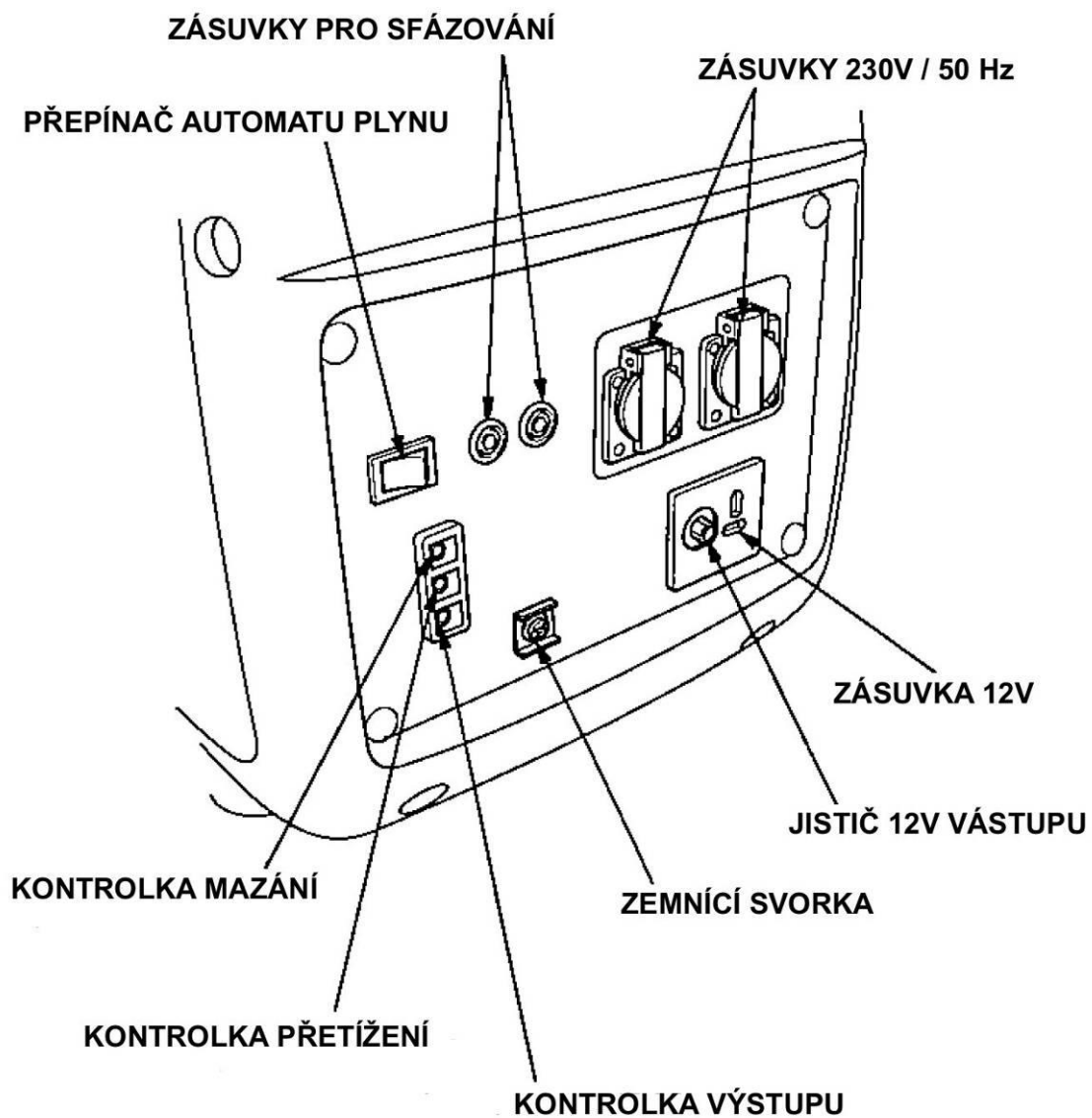

Automat plynu (ECO throttle)

Poloha ECO:

Automat plynu umožňuje udržovat chod motoru v úsporném režimu při odpojení všech spotřebičů a automatické přidání plynu při zapojení spotřebiče. Tato funkce umožňuje minimalizovat spotřebu paliva.

Poznámka :

- V případě napájení spotřebičů s vysokým příkonem přepněte přepínač automatu plynu do polohy OFF z důvodu eliminace velkých nárůstů či poklesů napětí.
- Automat plynu pracuje plynule, tudíž se zpožděním. Nedovede okamžitě zareagovat na vysoký momentální nárůst odběru.
- Při režimu odběru pouze 12V uveďte automat plynu do polohy VYPNUTO.

Poloha Vypnuto (OFF):

Automat plynu je vyřazen. Otáčky motoru se udržují stále na úrovni max. otáček.

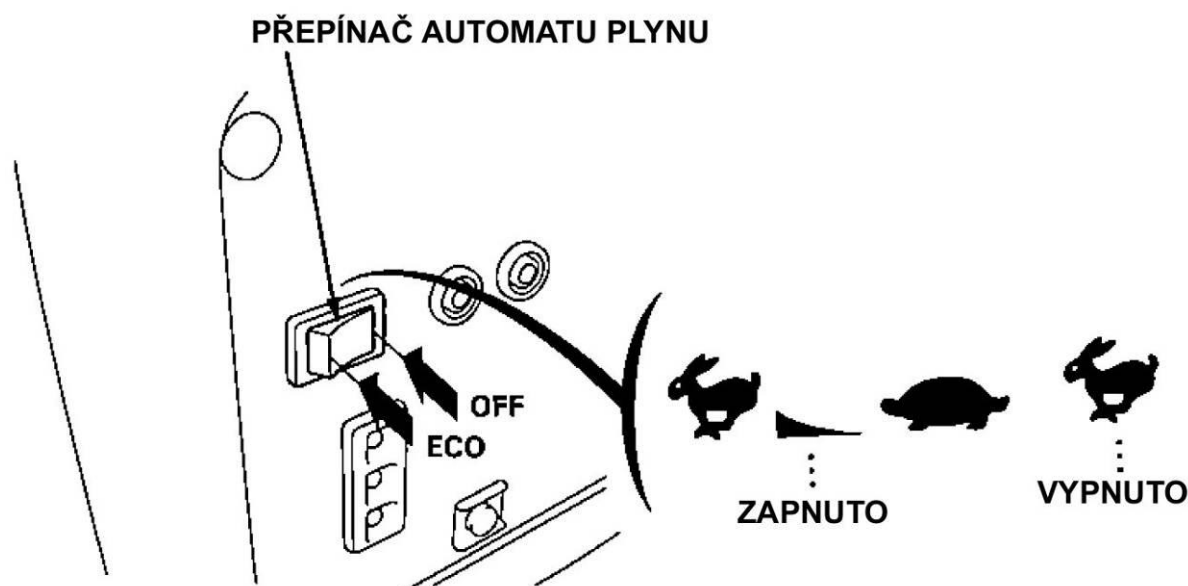

4. KONTROLA PŘED SPUŠTĚNÍM

Kontrolu provádějte za klidu a na vodorovné ploše.

1. Kontrola úrovně motorového oleje

Upozornění !

- Množství a kvalita motorového oleje je nejdůležitější faktor ovlivňující výkon a životnost motoru. Provozování motoru s nedostatečným množstvím oleje může způsobit vážné poškození motoru bez nároku na záruku.
- Provozování motoru s olejem neodpovídající kvality a vlastností může způsobit vážné poškození motoru bez nároku na záruku.
- Kontrolu úrovně oleje provádějte na rovině a při vypnutém motoru před každým spuštěním.
- Obsluha je povinná kontrolovat hladinu oleje před každým spuštěním motoru v souladu s tabulkou předepsané údržby.

Upozornění !

Zákaz používání olejů bez detergentních přísad nebo olejů, určených pro používání do dvoutaktních motorů. Hrozí nebezpečí vážného poškození motoru bez nároku na záruku.

Vzhledem ke konstrukci a provozním podmínkám je nutné používat částečně nebo plně syntetický vysoce kvalitní a prvotřídní motorový olej, který odpovídá požadavkům jakostní třídy API min. SG, SF amerických automobilových výrobců, popř. je převyšujících. Nádoby motorových olejů jsou jakostními třídami SG apod. odpovídajícím způsobem označeny.

Pro běžné podmínky použití v ČR je nutné použít zvláště v záruční době originální olej **HONDA SAE 10W-30** nebo např. kvalitní motorový olej SHELL HELIX PLUS nebo SHELL HELIX SUPER (lze získat v prodejní síti HONDA-motorové stroje).
Např. SAE 10W-30 je viskózní třída, která zaručuje vynikající viskózně teplotní závislost odpovídající provozu a dostatečné vyplachování motoru s tak malými součástkami jako jsou Mini 4 – takty HONDA.

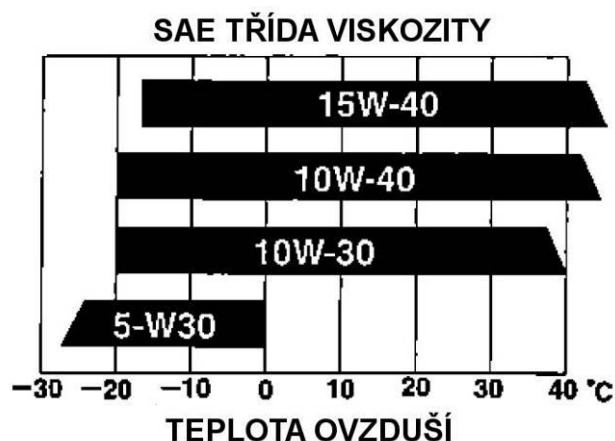

Otevřete servisní kryt. Vyšroubujte uzávěr hrdla plnění oleje a vytřete dosucha olejovou měрку. Poté olejovou měрку vsuňte zpět do plnicího hrdla, ale nešroubujte. Pohledem zkontrolujte úroveň smočení měrky (úroveň oleje).

Je-li hladina oleje pod úrovní značky na měrce, doplňte do motoru doporučený olej až po horní úroveň značky na olejové měrce.

Upozornění !

Chod motoru s nedostatečným množstvím oleje může způsobit vážné poškození motoru bez nároku na záruku.

Kontrolka mazání vypne motor dříve, než-li úroveň oleje klesne pod bezpečnou min. úroveň, ale neopravňuje obsluhu opomíjet kontrolu hladiny oleje před každým použitím.

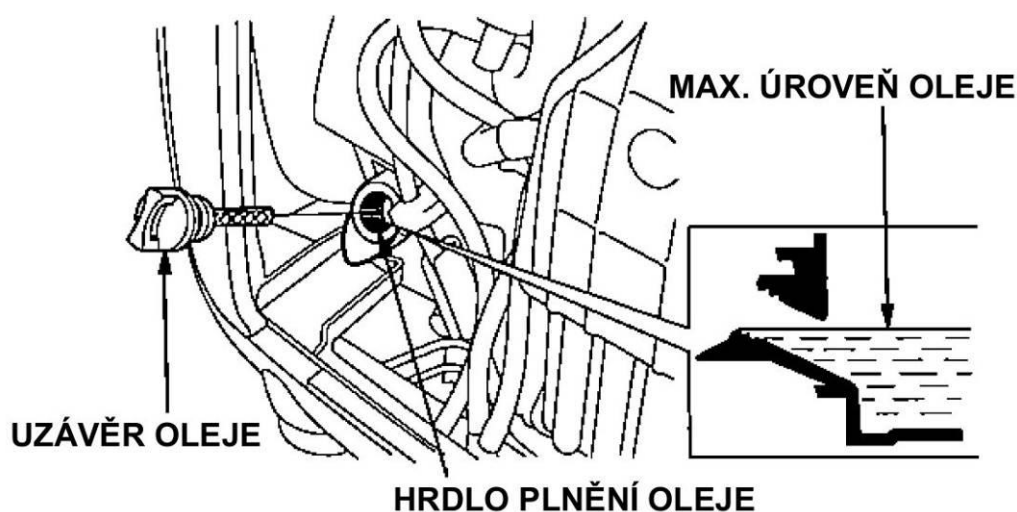

2. Kontrola množství paliva

Používejte benzín běžně užívaný pro benzínové čtyřtákní motory min. oktanové číslo 90. (z důvodu omezení usazenin ve spalovací komoře a z důvodu dostupnosti doporučujeme používat benzín bezolovnatý ; Natural 95).

Při nízkém stavu paliva, palivo doplňte po spodní okraj palivového sítka. Nádrž nepřepĺňujte.

Nikdy nepoužívejte směs oleje a benzínu nebo benzín znečištěný či kontaminovaný. Zabraňte vnikání nečistot, prachu či vody do palivové nádrže.

Před uskladněním na dobu delší než 3 týdny zbylé palivo z nádrže vypusťte a odkalte benzín z karburátoru.

Výstraha !!!

- Benzín je velice snadno vznětlivý a výbušný.
- Tankujte v dobře větraném prostoru a při vypnutém motoru. Během tankování a v místech uskladnění pohonných hmot nekuřte a zabraňte přístupu s otevřeným ohněm.
- Palivovou nádrž nepřepĺňujte (v nalévacím hrdle by nemělo být palivo) a po skončení tankování nádrž řádně uzavřete.
- Dbejte, aby během tankování nedocházelo k rozlévání paliva. Benzínové výpary nebo přímo rozlité palivo se můžou velice snadno vznítit. Dojde-li k rozlití paliva, zajistěte, aby prostor byl před spuštěním zcela vysušen a benzínové výpary byly řádně odvětrány.
- Zabraňte opakovanému či delšímu kontaktu s pokožkou a vdechování benzínových výparů.
- Udržujte pohonné hmoty mimo dosah dětí.

Objem palivové nádrže : 4,1 lt.

UZÁVĚR PALIVOVÉ NÁDRŽE

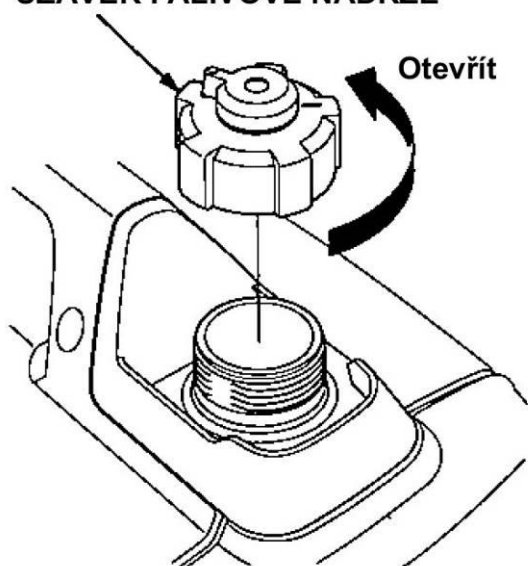

ZNAČKA HORNÍ HLADINY PALIVA

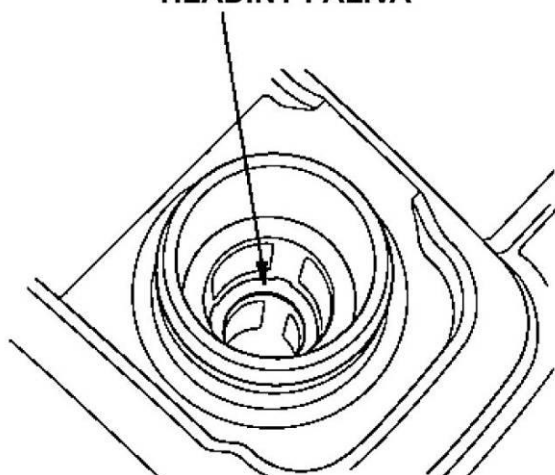

Používání benzínu s obsahem alkoholu

Jestliže se rozhodnete pro používání benzínu s obsahem alkoholu, ujistěte se, že jeho oktanové číslo je min. 90.

Existují 2 druhy alkoholových benzínů : První obsahuje etanol, druhý obsahuje metanol. Nepoužívejte benzín, který obsahuje více než 10% etanolu a benzín s příměsí metanolu (metylalkoholu nebo benzín s podílem prostředku na ochranu proti korozi a rozpouštědlo metanolu). V žádném případě nepoužívejte benzín s podílem metanolu vyšším než 5% i v případě, že benzín obsahuje rozpouštědlo a prostředek proti korozi.

Upozornění !

- Závady na palivovém systému nebo provozní závady na motoru vzniklé používáním takovýchto pohonných látek nemohou být kryty zárukou. HONDA nemůže schválit používání pohonných látek s obsahem metanolu z důvodu neúplnosti posudku o vlastnostech takovýchto pohonných látek.
- Dříve než zakoupíte benzín u neznámé pumpy, ujistěte se, zda neobsahuje alkohol a v případě, že ano, zjistěte jaký druh a jaké množství. Pokud zjistíte po použití jakéhokoliv alkoholového benzínu jakéhokoliv nežádoucí jevy, nebo máte nějaké pochybnosti, použijte běžný benzín, který alkohol neobsahuje.

3. Kontrola vzduchového filtru

Zkontrolujte pohledem stav a čistotu vložky vzduchového filtru.

Otevřete servisní kryt elektrocentrály. Uvolněte upínací šroub krytu vložky filtru, kryt sejměte a vyjměte filtrační vložku vzduchového filtru.

Vložku prohlédněte, vyfoukejte stlačeným vzduchem, vyperte nebo v případě poškození nebo většího znečištění vyměňte.

Upozornění !

Nikdy motor neprovozujte bez vzduchového filtru. Škodlivé látky jako jsou prach a nečistoty by byly karburátorem nasávány do motoru, což vede k extrémně rychlému opotřebení motoru.

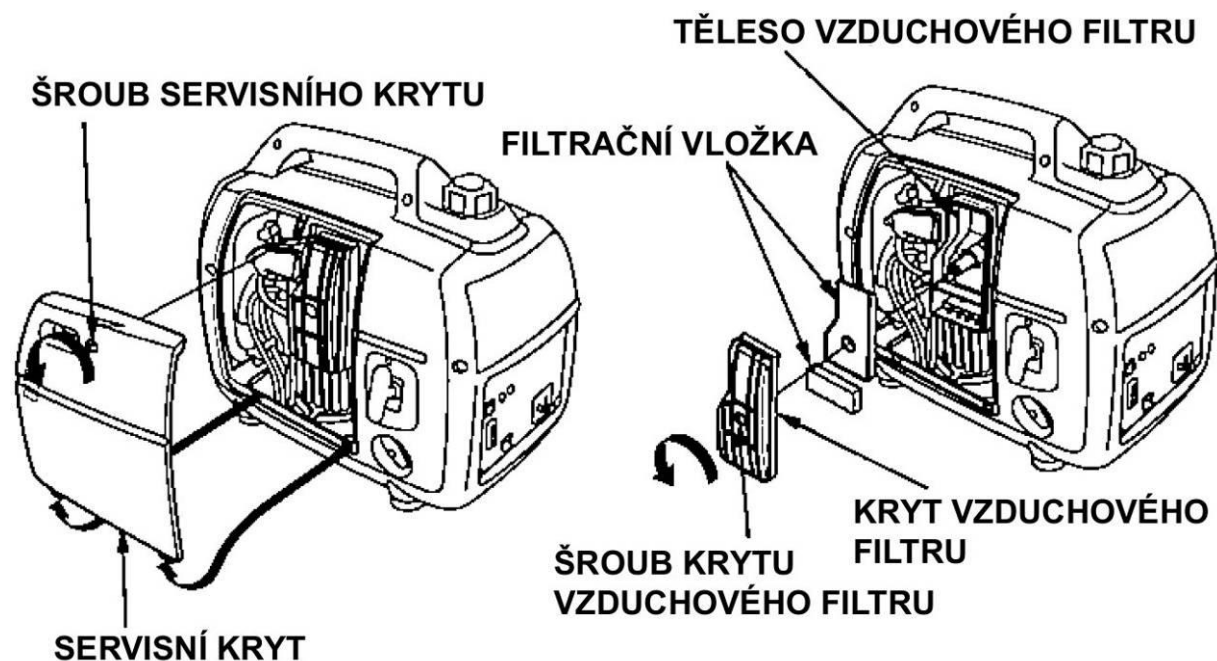

5. STARTOVÁNÍ MOTORU

Upozornění !

Dříve než budete motor startovat, ujistěte se o dostatečném množství paliva v palivové nádrži. Odpojte od elektrocentrály všechny spotřebiče.

1. Ventil odvzdušnění palivové nádrže uveďte do polohy OTEVŘENO.

Poznámka :

Během přepravy musí být ventil odvzdušnění palivové nádrže v poloze UZAVŘENO.

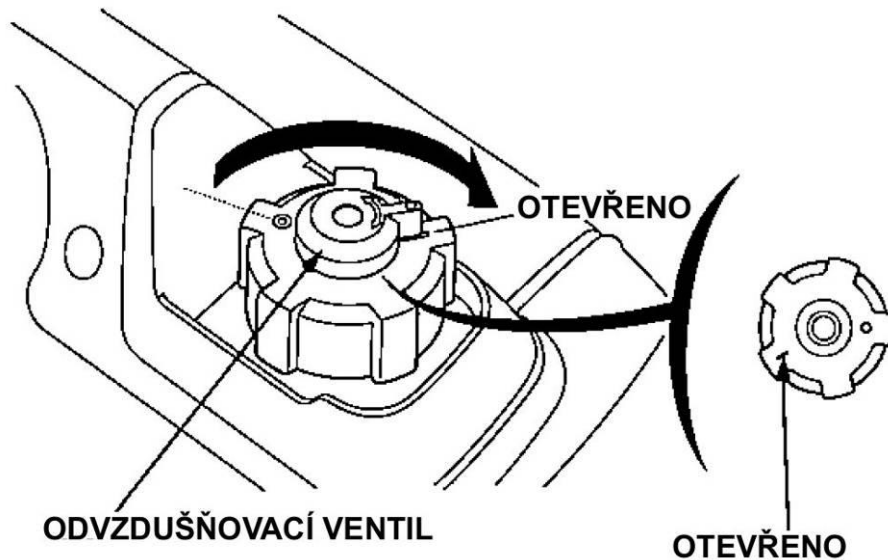

Start za studena

2. Za studený start je považován start motoru, který neběžel po dobu delší než 5 min. před dobou delší než 10 min. Páčku ovládání sytiče přesuňte do polohy ZAPNUTO.

Poznámka :

Sytič nepoužívejte je-li motor zahřátý nebo při vyšší okolní teplotě.

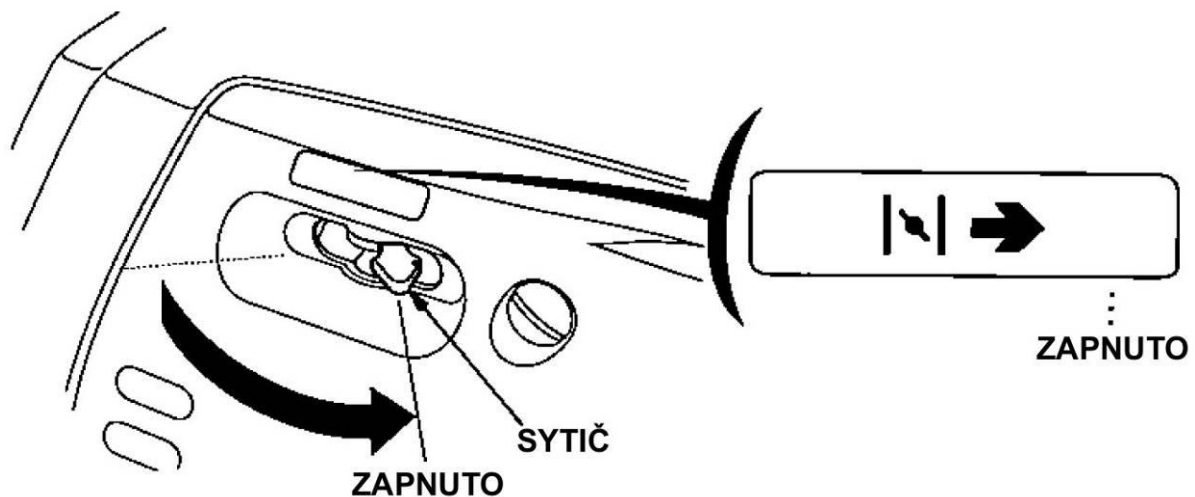

3. Vypínač motoru otočte do polohy ZAPNUTO.

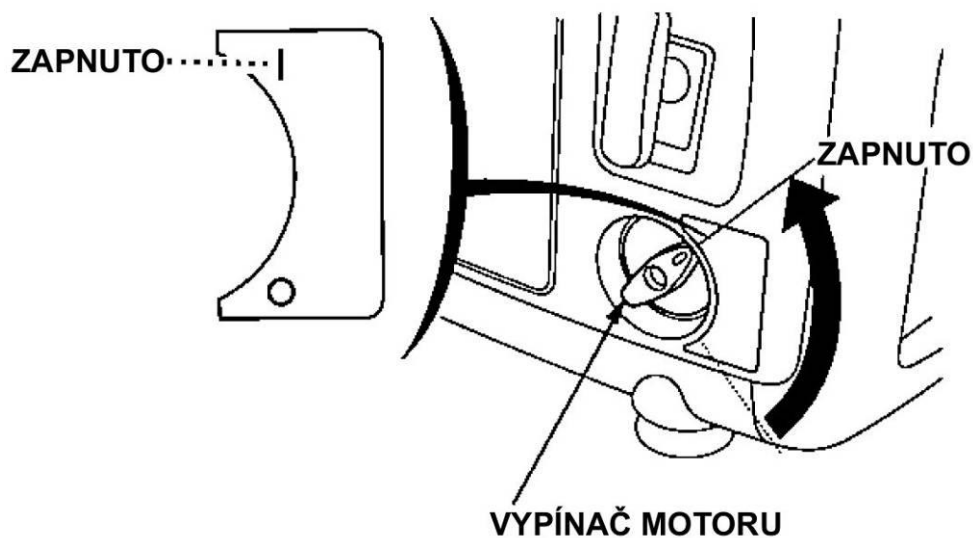

4. Lehce a pomalu povytahujte startovací rukojeť dokud nepocítíte lehký odpor. Poté zatáhněte za rukojeť silněji tak, aby se motor protočil.

Upozornění !

Nedopusťte, aby se rukojeť ručního startéru po nastartování vracela rychle zpět proti motoru. Rukojeť popouštějte pomalu a plynule tak, aby nedošlo k poškození plastového krytu.

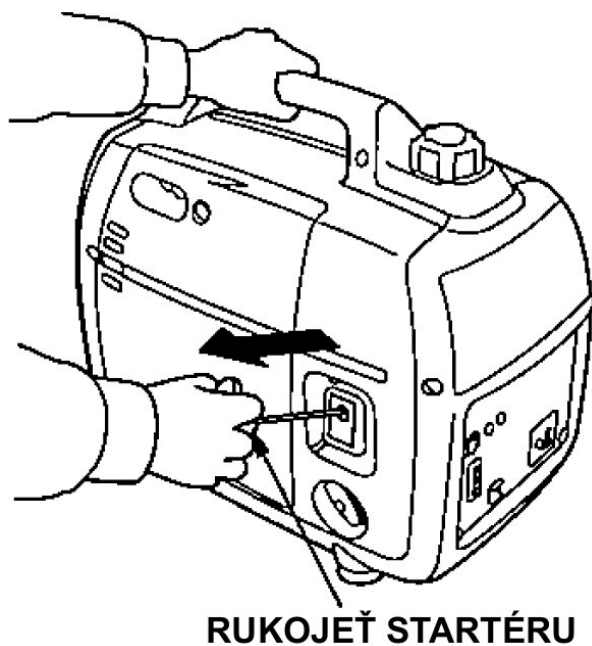

5. Po rozběhnutí motoru a řádného zahřátí na provozní teplotu přesuňte páku sytiče do polohy VYPNUTO.

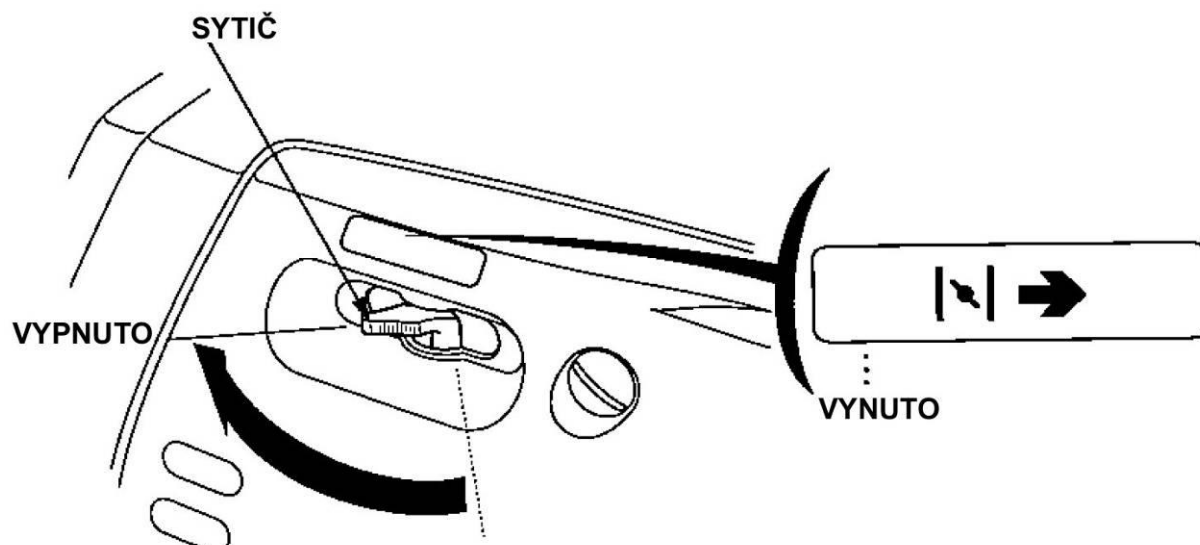

Start za tepla

Za teplý start je považován start motoru, který běžel po dobu delší než 5 min. během posledních 10 min. před startem. Páčka sytiče potom musí zůstat v poloze VYPNUTO.

Poznámka : V případě obtížného startu za tepla, postupujte podle následujících pokynů:

Upozornění !

Ujistěte se, že je vypínač motoru v poloze VYPNUTO. V opačném případě může dojít k náhlému nastartování motoru.

1. Vypínač motoru uveďte do polohy VYPNUTO.
2. Ujistěte se, že páčka sytiče je v poloze VYPNUTO.
3. Několikrát zatáhněte za startovací rukojeť (3 – 5 krát).
4. Motor se pokuste nastartovat podle výše popsaných pokynů.

Provoz ve vysokých nadmořských výškách

Ve vysokých nadmořských výškách dochází ke změně poměru syčení paliva směrem k přesycení směsi.(bohatší směs). Má to za následek jak ztrátu výkonu, tak zvýšenou spotřebu paliva.

Výkon motoru při provozu ve vysokých výškách se zlepší výměnou hlavní trysky s menší kalibrací a následnou změnou polohy šroubu regulace bohatosti směsi.

Pokud motor pracuje dlouhodobě ve výškách nad 1500 m n.m. navštivte svůj autorizovaný servis HONDA – motorové stroje s cílem úpravy karburátoru.

Poznámka :

I po provedení výše popsaných úprav musí uživatel počítat s poklesem výkonu motoru přibližně o 3,5% na každých 300 m výšky navíc. Je zřejmé, že bez výše popsaných úprav je pokles výkonu ještě větší.

Upozornění !

Pokud je motor provozován naopak v nižších nadmořských výškách než-li na které je překalibrován karburátor, dochází z důvodu příliš chudé směsi paliva a vzduchu rovněž ke ztrátě na výkonu a může dojít i k poruše stroje.

6. POUŽITÍ ELEKTROCENTRÁLY

Výstraha!!!

Vaše elektrocentrála HONDA je spolehlivé zařízení, vyvinuté a sestavené s ohledem k maximální bezpečnosti obsluhy. Pomůže Vám vykonat práce snadněji, zpříjemní Vám využití volného času, ale existuje také riziko elektrického šoku (až úmrtí), pokud nedodržíte přísné instrukce pro použití, uvedené v této kapitole.

Výrobce a distributor nenesे žádnou zodpovědnost za následky vzniklé neodborným používáním elektrocentrály v rozporu s návodem k obsluze a s všeobecnými elektrotechnickými předpisy a pravidly stanovenými pro používání elektrického zařízení, či jejich neznalostí.

Upozornění !

Provozujte elektrocentrálu na rovné, vodorovné ploše.

Při provozu elektrocentrály na šikmé ploše může dojít k rozlévání paliva nebo k vážnějšímu poškození stroje. Systém mazání motoru zaručuje bezpečnou provozuschopnost v náklonu stroje max. 20° ve všech směrech. V případě většího náklonu stroje hrozí z hlediska mazání vážné poškození motoru, které nebude kryto zárukou.

O správnosti a vhodnosti použití elektrocentrály se ujistěte u autorizovaného prodejce HONDA - motorové stroje. Elektrocentrálu HONDA zatěžujte pouze do hodnoty jejího jmenovitého výkonu.

Výstraha !!!

Elektrocentrála Honda je zařízení, které splňuje veškeré bezpečnostní požadavky kladené na zdrojová soustrojí a z hlediska ochrany před nebezpečným dotykovým napětím na neživých částech elektrocentrály vyhovuje požadavkům 413.5 IEC 364-4-41 na ochranu elektrickým oddělením.

Výstraha !!!

- Elektrocentrála je opatřena zemnicí svorkou s možností pospojení nebo uzemnění kostry elektrocentrály pomocí vhodného zemnicího vodiče (dle platných elektrotechnických předpisů). Dle ČSN ISO 8528-8 však **uzemnění generátoru není vyžadováno**.
- Přenosné **elektrocentrály nesmí být připojovány za žádných okolností svépomocí do pevné, stávající rozvodné sítě jako záloha**. Ve zvláštních případech, kdy jde o připojení zásokového napájecího zařízení ke stávajícímu rozvodnému systému, smí být toto připojení provedeno jen kvalifikovaným elektrikářem, který musí posoudit rozdíly mezi zařízením pracujícím ve veřejné rozvodné síti a zařízením napájeným ze zdrojového soustrojí. Pro takovéto použití se poraďte se svým autorizovaným dealerem Honda – motorové stroje, popř. kvalifikovaným elektrikářem, který zná problematiku použití přenosných elektrocentrál z hlediska bezpečnosti a platných elektrotechnických předpisů a který zná rozdíly mezi elektrickými obvody přenosných elektrocentrál a sítí (TT, TN, IT...) veřejného rozvodového systému. Případné neodborné spojování s veřejným rozvodem může mít za následek požár a poranění, či smrt obsluhy a Honda za toto nenesе žádnou odpovědnost.

HONDA nenesе žádnou zodpovědnost za nesprávnou montáž a provoz elektrocentrály.

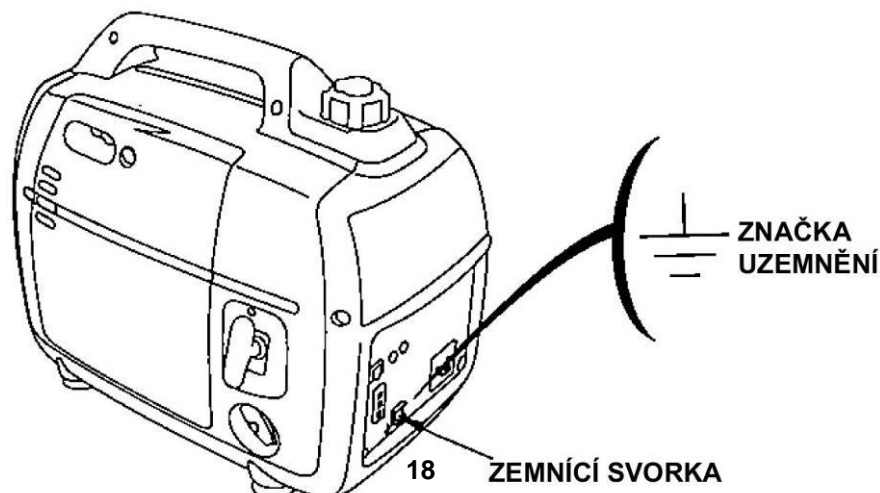

Upozornění !

- Provoz elektrocentrály na **max. výkon** (2,0 kVA) je omezen na **max. 30 min.** Při trvalém provozu nepřekračujte provozní(jmenovitý) výkon elektrocentrály (1,6 kVA). V každém případě musí být zohledněn celkový příkon všech připojených elektrospotřebičů.
- Většina elektromotorů potřebuje při spuštění dvakrát, třikrát i vícekrát vyšší příkon než je příkon jmenovitý.
- Nepřekračujte předepsanou hranici zatížení u jednotlivých zásuvek.
- Elektrocentrálu nemodifikujte a nepoužívejte k jiným, než předepsaným účelům.
- Tyto elektrocentrály lze použít k paralelnímu provozu pomocí propojení výhradně předepsaným kabelem..
- Nepřipojujte jakékoliv nástavce a prodloužení k výfuku motoru elektrocentrály.
- K elektrocentrále nepřipojujte jiný typ zásuvkového spojení než-li odpovídá platným normám ČSN. V případě použití jakýchkoliv jiných kabelů či zásuvkových spojení hrozí nebezpečí poranění elektrickým proudem nebo nebezpečí vzniku požáru. Používaný kabel musí být schválen k použití v ČR a musí odpovídat normám platným na území ČR. Při použití prodlužovacího kabelu postupujte dle ČSN ISO 8528-8 nebo jeho průřez a délku konzultujte se specialistou – kvalifikovaným elektrikářem. Z důvodu velkých mechanických namáhání musí být použit pouze pryžový ohebný kabel (dle IEC 245-4) nebo jeho ekvivalent.

Předepsané parametry pro použití prodlužovacího vedení dle ČSN ISO 8528-8

Průřez kabelu (mm ²)	Max.délka (m)
1,5	60
2,5	100

- Stálé přetěžování elektrocentrály má za následek zkracování životnosti elektrocentrály nebo dokonce poškození alternátoru bez nároku na záruku.
- Ujistěte se, že všechny elektrospotřebiče, které mají být napájeny elektrocentrálou jsou v naprostém pořádku a nevykazují žádnou funkční závadu. Projevuje-li se na některém ze spotřebičů závada (běží pomalu, zastaví se, je abnormálně hlučný, kouří ...), okamžitě elektrocentrálu vypněte. Poté spotřebič odpojte a odstraňte příčinu poruchy.
- Jestliže je elektrocentrála soustavně přetěžována, dochází k nadměrnému přehřívání alternátoru a hrozí nebezpečí poškození bez nároku na záruku.
- Při trvalém provozu nepřekračujte provozní(jmenovitý) výkon elektrocentrály. V každém případě musí být zohledněn celkový příkon všech připojených elektrospotřebičů.
- Před použitím jakéhokoliv spotřebiče se ujistěte o jeho max. příkonu, zda nepřesahuje jmenovitý výkon elektrocentrály. Poté může být spotřebič připojen k elektrocentrále.
- Před nastartováním motoru mějte vždy vypnut jistič el. výstupu.
- Neprovádějte žádné úpravy na elektroinstalaci elektrocentrály.
- Neměňte nastavení a seřízení motoru. Hodnoty motoru jsou nastaveny ve výrobě.
- Připojujte jen spotřebiče v bezvadném a provozuschopném stavu.
- Připojujte pouze spotřebiče s odpovídajícími hodnotami napětí (230V / 50Hz).
- Zabraňte přetížení elektrocentrály. Následující pravidla musí být dodržena vzhledem k záruce správné funkce a výkonnosti:
 - součet max. příkonů spotřebičů napojených současně k elektrocentrále musí odpovídat provoznímu (jmenovitému) výkonu generátoru (1,6 kVA).
 - veškeré spotřebiče mají větší spotřebu při spuštění než při dalším provozu (např. elektromotory a kompresory). V případě nejasností doporučujeme kontaktovat servis HONDA – motorové stroje.
 - Nepřekračujte maximální povolený proud pro jednotlivé zásuvky.
- Elektrocentrála nesmí být zatížena na max. povolené zatížení, pokud nejsou splněny podmínky dobrého chlazení. Při použití elektrocentrály ve zhoršených podmínkách nezatěžujte elektrocentrálu na maximum.
Ideální podmínky pro používání generátoru jsou:
 - atmosférický tlak: 1000 hPa (1 bar)
 - teplota okolního vzduchu: 25°C
 - vlhkost vzduchu: 30%
- Elektrocentrála nesmí být provozována, pokud je tím omežována veřejnost, v době od 22.00 do 6.00 hodin z důvodu rušení nočního klidu - hygienický předpis.

Použití elektrocentrály pro odběr střídavého proudu (AC) (230V/50Hz)

1. Nastartujte motor a zkontrolujte kontrolku výstupu (zelená).
2. Zkontrolujte, že spotřebič je vypnut a vsuňte zástrčku do zásuvky elektrocentrály.

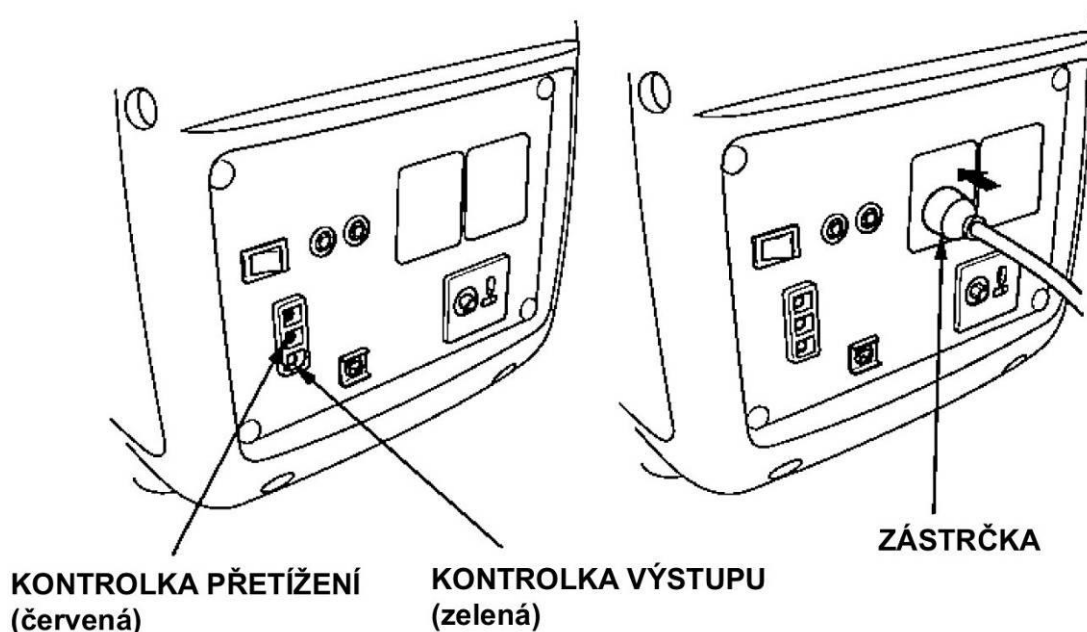

Upozornění !

- Stálé přetěžování elektrocentrály, což je indikováno stálým rozsvícením kontrolky přetížení (červená) může mít za následek vážné poškození generátoru. Takové dlouhodobé zatížení elektrocentrály, které je indikováno občasným rozsvícením kontrolky přetížení, má za následek zkracování životnosti elektrocentrály.
- Ujistěte se, že všechny elektrospotřebiče, které mají být poháněny elektrocentrálou jsou v naprostém pořádku a nevykazují žádnou funkční závadu. Projevuje-li se na některém ze spotřebičů závada (běží pomalu, zastaví se, je abnormálně hlučný, kouří ...), okamžitě elektrocentrálu vypněte. Poté spotřebič odpojte a odstraňte příčinu poruchy.

Elektrický výstup a indikace přetížení

Kontrolka výstupu (zelená) je rozsvícena stále po dobu normálního provozu elektrocentrály. Signalizuje připravenost elektrocentrály k napájení spotřebiče.

V případě přetížení elektrocentrály (odběr větší než 2,0 kVA) nebo v případě zkratu, kontrolka výstupu (zelená) pohasne, rozsvítí se kontrolka přetížení (červená) a dojde k automatickému přerušení dodávky el. proudu do zásuvek elektrocentrály.

V případě rozsvícení červené kontrolky přetížení okamžitě vypněte motor a zjistěte příčinu přetížení.

Poznámka :

Červená kontrolka přetížení se může rozsvítit i následujících případech :

- Jestliže je elektrocentrála přehřátá; dodávka el. proudu do zásuvek elektrocentrály se automaticky přeruší. Zkontrolujte vstup vzduchu do elektrocentrály zda není zanešen, či jinak poškozen.
- Před použitím spotřebiče se ujistěte o jeho příkonu, zda nepřesahuje jmenovitý výkon elektrocentrály. Poté může být spotřebič připojen k elektrocentrále.
- V případě napájení elektromotoru (či jiného podobného spotřebiče s velkým rozběhem) se mohou během spuštění rozsvítit kontrolka výstupu i kontrolka přetížení současně. Jedná se o naprosto normální jev, avšak za předpokladu, že kontrolka přetížení během 4 – 5 sekund pohasne. V případě, že kontrolka přetížení během této doby nepohasne a zůstává svítit, elektrocentrálu vypněte a kontaktujte svého autorizovaného prodejce HONDA – motorové stroje.

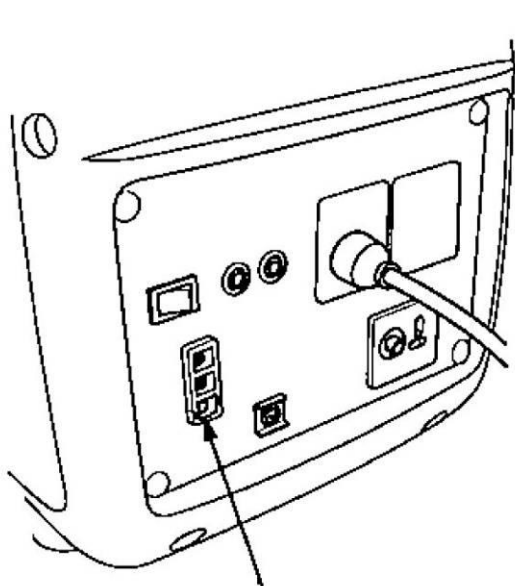

**KONTROLKA VÝSTUPU
(zelená)**

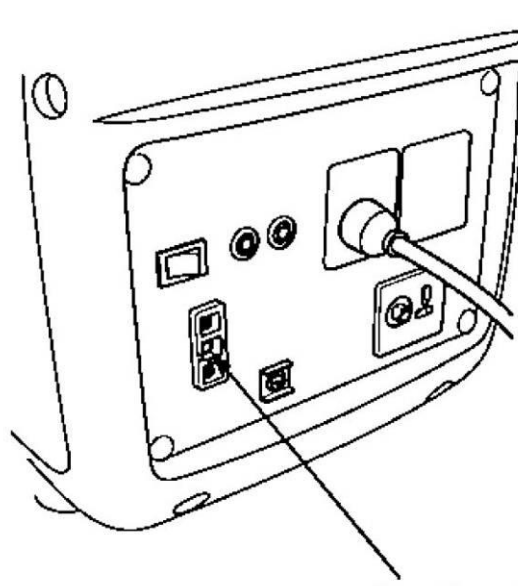

**KONTROLKA PŘETÍŽENÍ
(červená)**

Paralelní propojení elektrocentrál („sfázování“)

Dříve než připojíte jakýkoliv spotřebič, prostudujte pozorně kapitulu 6. POUŽITÍ ELEKTROCENTRÁLY.

Elektrocentrály je možno propojit výhradně pomocí speciálního kabelu určeného pouze k paralelnímu propojení dvou identických elektrocentrál. (2 x EU20i = 3,6kVA max.)

Upozornění !

Zákaz používání jiného, než-li Hondou dodávaného speciálního kabelu. (Lze dodatečně dokoupit jako speciální příslušenství u Vašeho autorizovaného prodejce HONDA – motorové stroje).

ZÁSUVKY PRO SFÁZOVÁNÍ

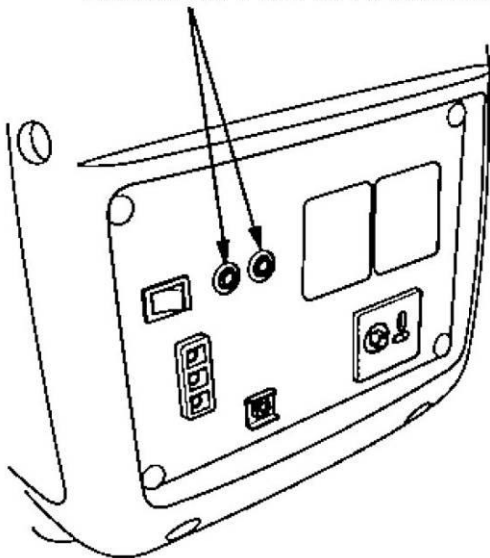

ZÁSUVKOVÁ SKŘÍŇ PRO ODBĚR PŘI SFÁZOVÁNÍ (příslušenství za příplatek)

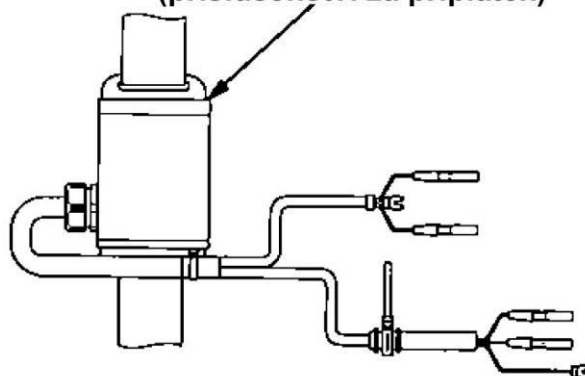

Upozornění !

Max. doba provozu elektrocentrály na max. výkon je ohraničena na **max. 30 min.** Jestliže provozujete elektrocentrály na delší dobu, nepřekračujte jejich provozní (jmenovitý) výkon. V každém případě musí být zohledněn celkový příkon všech připojených elektrospotřebičů.
Většina elektromotorů potřebuje při spuštění dvakrát až třikrát vyšší příkon než jejich jmenovitý příkon!

Výkon při paralelním propojení dvou identických elektrocentrál

Typ elektrocentrály	Max. výkon	Jmenovitý výkon
2 x EU20i	3,6 kVA	3,2 kVA

Výstraha !!!

- Nikdy nepropojte mezi sebou různé typy elektrocentrál.
- K paralelnímu propojení elektrocentrál používejte výhradně speciální propojovací kabel.
- Propojování nebo rozpojování elektrocentrál provádějte pouze za klidu. (motory jsou vypnuty).
- V případě samostatného použití elektrocentrály musí být propojovací kabel odpojen.

Poznámka:

- V závislosti na napájených spotřebičích může dojít k přetížení elektrocentrály. Kontrolka přetížení se rozsvítí a nelze odebírat více proudu.
- Elektromotory všeobecně při svém rozběhu vyžadují 2-3 krát (někdy i více) větší výkon, než je nutné pro jejich chod.
- Obě elektrocentrály během sfázování umístěte od sebe ve vzdálenosti min. 1m.

1. Propojte pomocí speciálního propojovacího kabelu dvě identické elektrocentrály.

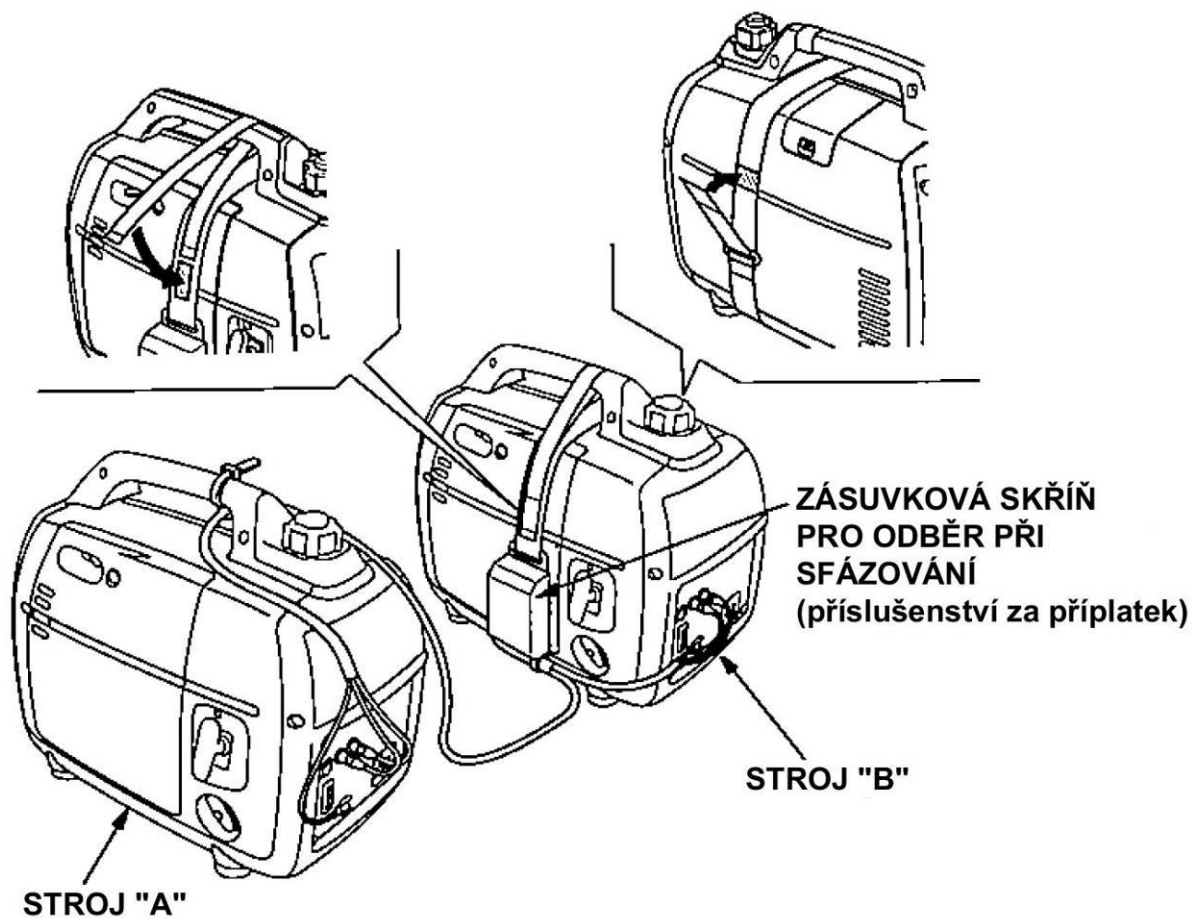

2. Elektrocentrály jsou opatřeny zemnicí svorkou s možností uzemnění elektrocentrál pomocí vhodného zemnicího vodiče (dle platných elektrotechnických předpisů).
Avšak dle ČSN ISO 8528-8 uzemnění generátoru není vyžadováno. (viz. str. 18)

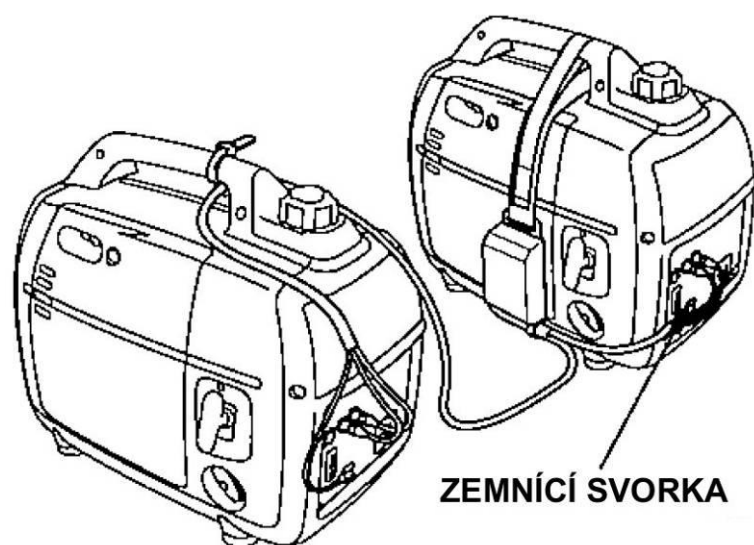

3. Každý motor nastartujte v souladu s pokyny v kapitole 5. STARTOVÁNÍ MOTORU.
- Jestliže se po nastartování nerozsvítí kontrolka výstupu (zelená) a kontrolka přetížení (červená) svítí, vypněte motor vypínačem do polohy VYPNUTO, poté motor nastartujte znovu.
4. Ujistěte se, že všechny spotřebiče jsou vypnuty a poté můžete spotřebiče zapojit do zásuvkové skříně umístěné na propojovacím kabelu.

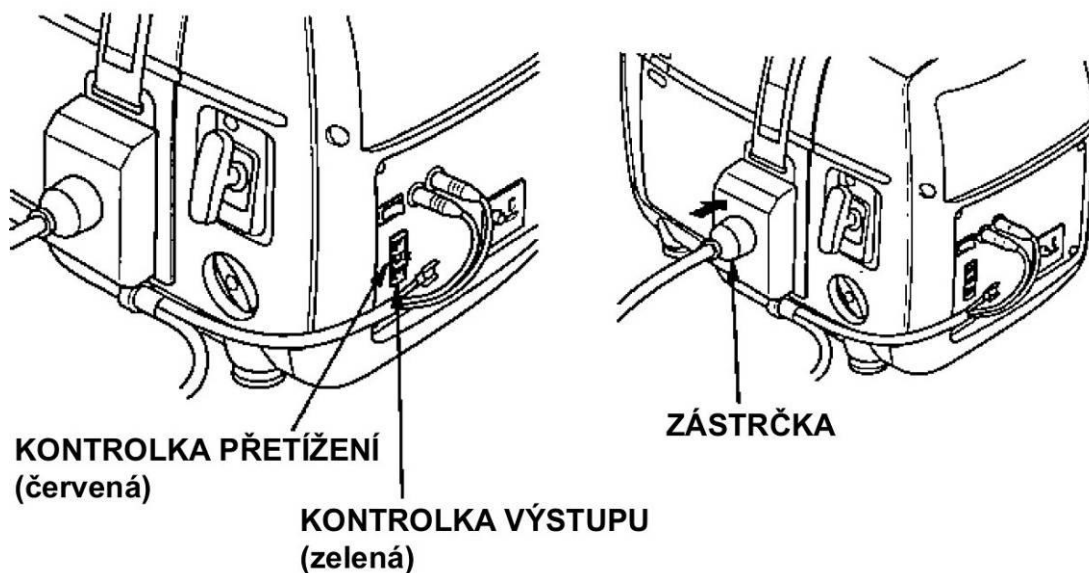

Upozornění !

Ujistěte se, že připojovaný spotřebič je vypnut. V případě, že je spotřebič zapnut, začne ihned po zapojení fungovat, což může obsluhu překvapit a způsobit nehodu.

5. Po zapojení spotřebiče do zásuvkové skříně, můžete spotřebič spustit. Kontrolka výstupu (zelená) svítí.

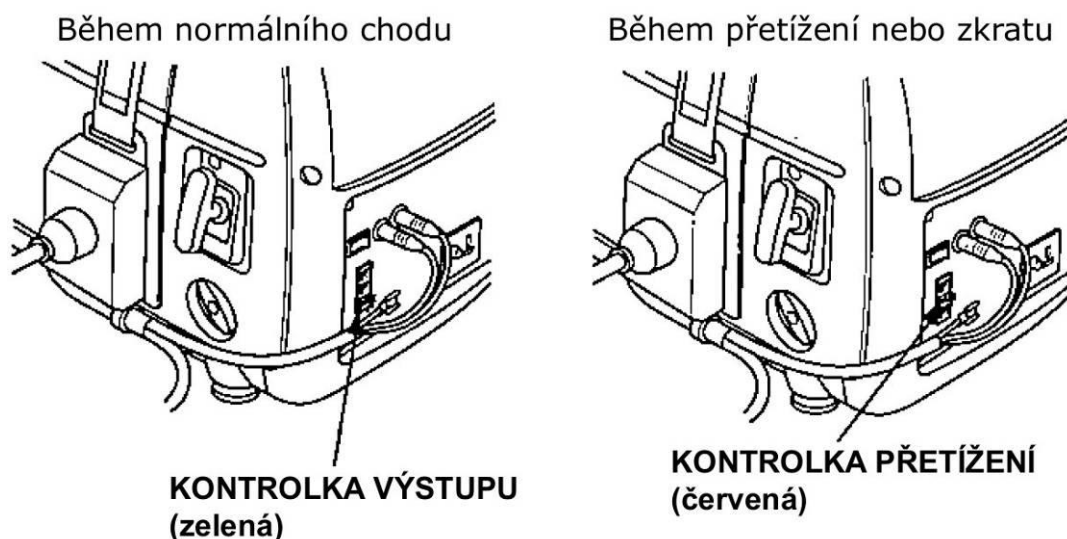

- V případě přetížení elektrocentrál nebo v případě problémů se spotřebičem kontrolka výstupu (zelená) pohasne a kontrolka přetížení (červená) zůstává svítit, dojde k automatickému odpojení dodávky el. proudu, avšak motor běží dále. Motor je třeba vypnout vypínačem (poloha VYPNUTO).
 - Jestliže je elektrocentrála přehřátá; dodávka el. proudu do zásuvky elektrocentrály se automaticky přeruší. Zkontrolujte vstup vzduchu do elektrocentrál zda není zanešen, či jinak poškozen.
 - V případě napájení elektromotoru (či jiného podobného spotřebiče s velkým rozběhem) se mohou během spuštění rozsvítit kontrolka výstupu i kontrolka přetížení současně. Jedná se o naprosto normální jev, avšak za předpokladu, že kontrolka přetížení během 4 – 5 sekund (po rozběhu spotřebiče) pohasne. V případě, že kontrolka přetížení během této doby nepohasne a zůstává svítit, elektrocentrálu vypněte a kontaktujte svého autorizovaného prodejce HONDA – motorové stroje.
 - V případě, že dojde k zastavení jednoho z elektrocentrál po spuštění spotřebiče, musí být odpojen i propojovací kabel.
6. V případě opakovaného zapojení spotřebiče, zkontrolujte, že je spotřebič vypnut. Zkontrolujte také příkon spotřebiče, zda není pro elektrocentrály příliš silný. Poté znovu nastartujte motor.

Použití elektrocentrály pro odběr stejnosměrného proudu (DC) (12V/7A)

Upozornění !

Zásuvka pro napájení stejnosměrným proudem je určena výhradně pro dobíjení 12 V akumulátorové baterie automobilového typu.

12V stejnosměrný výstup není určen přímo k napájení případného spotřebiče.

Poznámka:

V případě používání stejnosměrné zásuvky, uveďte automat plynu do polohy VYPNUTO.

1. Dobíjecí kabel připojte do zásuvky na elektrocentrále a poté na kontakty baterie.

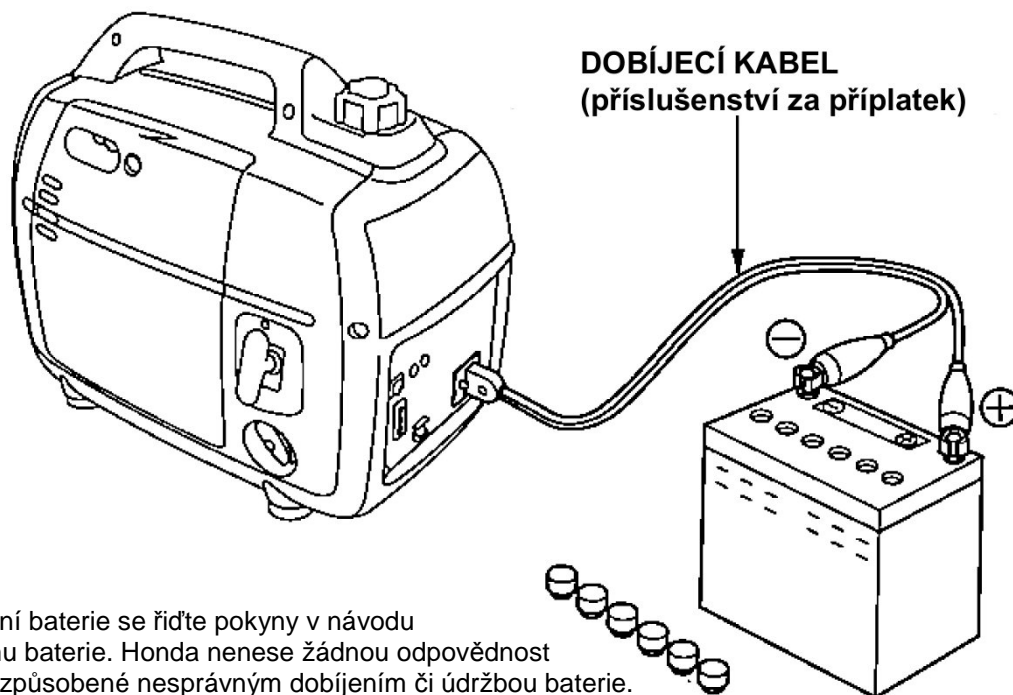

Výstraha !!!

- Při dobíjení baterie se řiďte pokyny v návodu na obsluhu baterie. Honda nenese žádnou odpovědnost za škody způsobené nesprávným dobíjením či údržbou baterie.
- Z důvodu zabránění vzniku jiskření v blízkosti baterie připojujte dobíjecí kabel nejprve k elektrocentrále a až poté k baterii. Při odpojování baterie, odpojte nejdříve kabel od baterie.
- V případě dobíjení baterie, která je namontována v automobilu, či jiném zařízení, odpojte (-) kabel v automobilu dříve, než připojíte dobíjecí kabely. Připojení (-) kabelu zpět provádějte až po odpojení dobíjecích kabelů. Toto zabrání možnosti vzniku zkratu na baterii v případě přepólování kontaktů.
- Baterie během dobíjení produkuje výbušný plyn. Dodržujte proto zákaz manipulace s otevřeným ohněm, nekuřte a zajistěte dostatečné větrání prostoru dobíjení.
- Baterie obsahuje elektrolyt (roztok kyseliny sírové). Jedná se o silnou žiravinu, která při kontaktu s pokožkou nebo s okem způsobí silné poleptání a poškození tkáně. Používejte proto ochranný oděv a brýle.
V případě poleptání kůže, zasažené místo opláchněte pod proudem vody a vyhledejte lékaře.
V případě zasažení očí, proplachujte zasažené oko po dobu 15 min. a poté vyhledejte lékaře.
- Elektrolyt je prudce jedovatý !
V případě požití je nutné vypít větší množství mléka s magneziumem nebo rostlinným olejem a vyvolejte zvracení. Poté vyhledejte lékaře.
- Chraňte před dětmi.

Upozornění !

- Nestartujte motor automobilu či jiného zařízení, na kterém je namontována dobíjená baterie dříve, nežli odpojíte od baterie dobíjecí kabely. Může dojít k poškození elektrocentrály.
- Dbejte na správnost připojení pólů baterie. Při přepólování může dojít k vážnému poškození baterie nebo samotného elektrocentrály.

2. Nastartujte motor elektrocentrály.

Poznámka :

- Stejnoseměrný výstup (12V) může být používán současně s výstupem střídavého proudu (~230V).
- V případě přetížení stejnosměrného výstupu, dojde k vypnutí jističe pro stejnosměrný proud. Dříve než stisknete pojistku, vyčkejte 2-3 minuty a poté stiskněte.

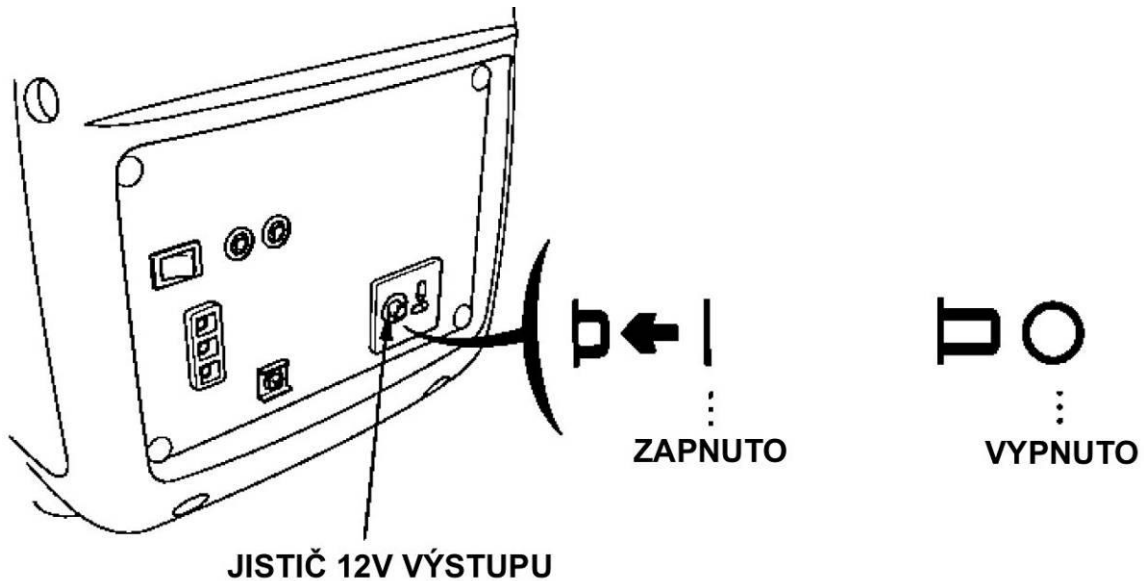

Systém hlídání hladiny oleje – kontrolka mazání

Systém hlídání hladiny oleje je určen k ochraně motoru při náhlém poklesu hladiny olejové náplně. Systém hlídání hladiny oleje vypne motor dříve, než-li úroveň oleje klesne pod bezpečnou min. úroveň, ale neopravňuje obsluhu opomíjet kontrolu hladiny oleje před každým použitím. (vypínač motoru přitom zůstává v poloze ZAPNUTO).

V případě poklesu hladiny oleje dojde společně s vypnutím motoru také k rozsvícení červené kontrolky na ovládacím panelu elektrocentrály. Zkontrolujte v tomto případě množství oleje v motoru a doplňte.

Upozornění !

Chod motoru s nedostatečným množstvím oleje může způsobit vážné poškození motoru bez nároku na záruku.

Obsluha je povinna kontrolovat hladinu oleje před každým spuštěním v souladu s tabulkou předepsané údržby.

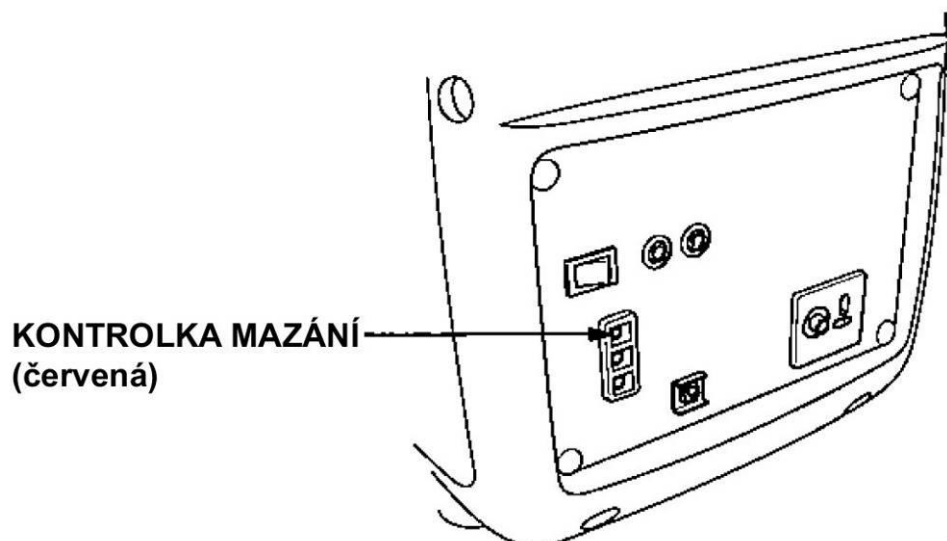

7. VYPÍNÁNÍ MOTORU

Nouzové vypnutí:

K nouzovému vypnutí motoru otočte vypínačem motoru do polohy VYPNUTO.

Běžné vypnutí:

1. Odpojte ze zásuvek všechny připojené spotřebiče.

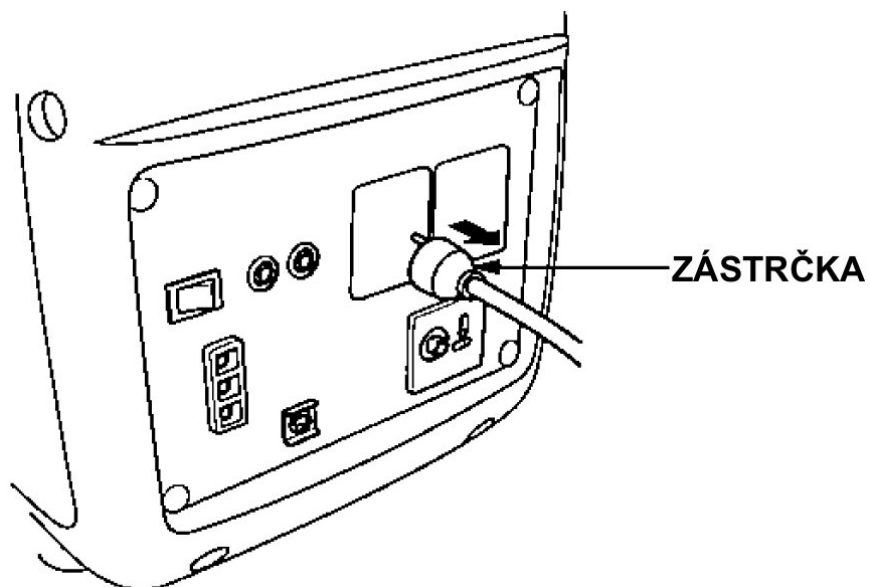

2. Vypínačem motoru otočte do polohy VYPNUTO.

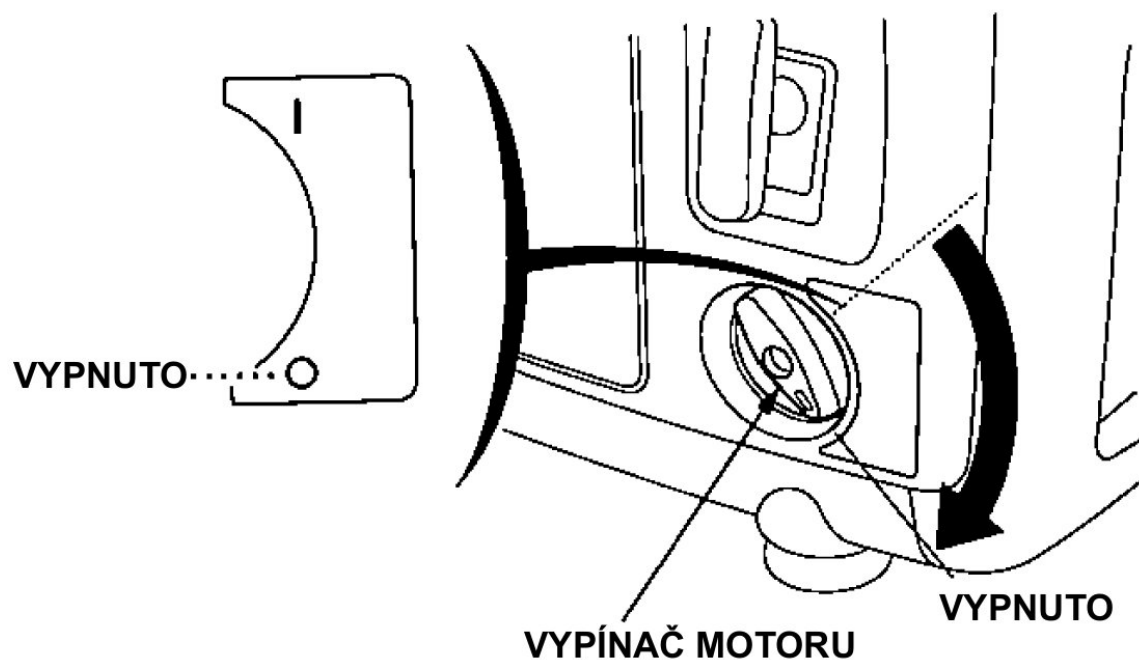

3. Po řádném vychladnutí motoru ventil odvzdušnění palivové nádrže uveďte do polohy UZAVŘENO.

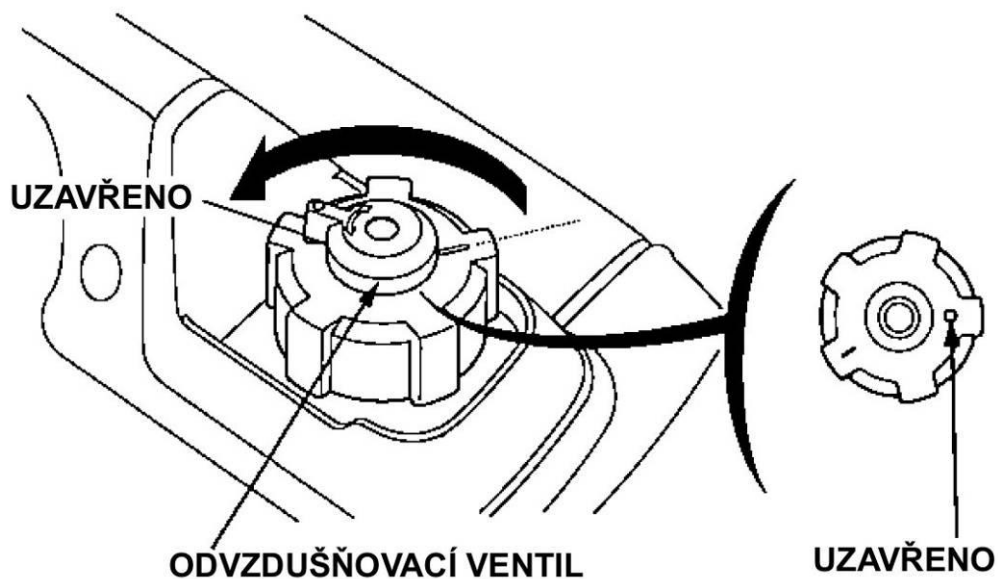

Upozornění!

Ujistěte se, že je ventil řádně uzavřen zvláště při transportu a uskladnění.

4. V případě propojení elektrocentrál (sfázování) pomocí speciálního kabelu vyjměte propojovací kabel z obou elektrocentrál.

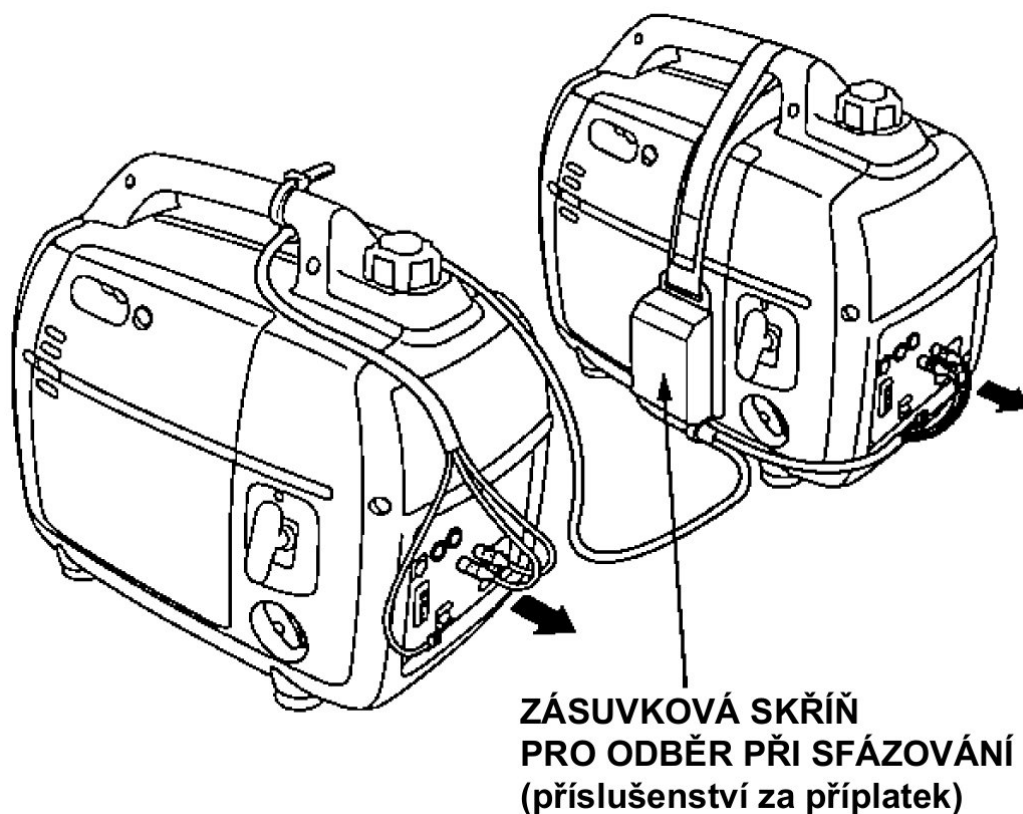

8. ÚDRŽBA

Výstraha!!!

- Při provádění údržby umístěte elektrocentrálu na vodorovnou pevnou plochu, mějte vypnutý motor a přesvědčete se, že vypínač motoru je v poloze VYPNUTO tak, aby nedošlo k náhlému spuštění motoru.
- Údržbu elektrocentrály musí z důvodu zachování záruky v záruční době provádět výhradně autorizovaný servis Honda – motorové stroje. Autorizovaný servis Honda – motorové stroje je pro tento účel vybaven autorizačním certifikátem a nutnou technickou dokumentací, nářadím a kvalifikací.

Upozornění!

Pro opravy během záruční doby musí být používány výhradně originální náhradní díly Honda. V opačném případě ztrácíte nárok na záruku. V případě použití jiných – neoriginálních dílů není zaručena potřebná kvalita a parametry a hrozí vážné poškození stroje.

Pravidelná údržba, kontrola, revize a seřízení elektrocentrály Honda EU20i je nezbytná pro zajištění bezpečnosti a vysoké úrovně výkonu stroje. Předepsané prohlídky, seřizování a revize v pravidelných intervalech jsou hlavním předpokladem pro dosažení optimálního stavu, dlouhé životnosti a hlavně zajištění bezpečnosti elektrocentrály.

Pro prodloužení životnosti rovněž platí udržovat celý stroj neustále v čistotě.

Doporučené intervaly pro údržbu a druh údržbových prací jsou uvedeny v následující tabulce:

Tabulka pravidelné údržby

NORMÁLNÍ INTERVALY ÚDRŽBY (1) Provádějte v uvedených měsíčních intervalech nebo provozních hodinách v závislosti co nastane dříve		Před každým použitím	První měsíc nebo 20 prov.hod.	Každé 3 měsíce nebo 50 hod.	Každých 6 měsíců nebo 100 hod.	Každý rok nebo 200 hod.
PŘEDMĚT ÚDRŽBY						
Motorový olej	Kontrola hladiny	O				
	Výměna		O		O	
Vzduchový filtr	Kontrola	O				
	Čištění			O(2)		
Lapač jisker	Čištění				O	
Svíčka zapalování	Čištění - Seřízení				O	
	Výměna					O
Vůle ventilů	Kontrola - Seřízení					O(3)
Spalovací komora	Čištění	Každých 300 provozních hodin (3)				
Palivová nádrž a sítko	Čištění					O(3)
Palivové hadičky	Kontrola	Každé 2 roky (v případě nutnosti vyměňte) (3)				
Elektrická část	Kontrola - Revize	Každých 12 měsíců od zakoupení (4)				

Poznámka :

- (1) Počet provozních hodin vyžaduje odpovídající údržbu.
- (2) Při provozu v extrémně prašném prostředí operaci provádějte častěji.
- (3) Tyto operace by měly být prováděny autorizovaným servisem HONDA, který má k dispozici vhodné nářadí a dokumentaci.

(4) Upozornění!

Dle platných právních předpisů (ČSN 331500 – Revize elektrických zařízení) revize a kontroly veškerých druhů elektrocentrál musí provádět osoba znalá s vyšší kvalifikací podle §9 vyhl.50/78 Sb., tedy revizní technik. Revize se provádí každých 12 měsíců. V případě profesionálního nasazení elektrocentrály do provozu je pro provozovatele nezbytně nutné, aby ve smyslu §132 a) zákoníku práce a na základě analýzy skutečných podmínek provozu a možných rizik vypracoval plán preventivní údržby elektrocentrály jako celku, tzn. jak její elektrické části, tak i pohonné jednotky.

Výhradní dovozce Honda – motorové stroje firma BG Technik cs, a.s. doporučuje využívat k údržbě pohonné jednotky a elektrické části kteréhokoliv autorizovaného servisu Honda – motorové stroje a pokud nemá provozovatel možnost provádět pravidelné revize elektrické části dle platných předpisů svépomocí, značkový servis BG Technik Honda – motorové stroje nebo Honda - smluvního partnera s potřebnou kvalifikací – např. Otakar Procházka, IČO 72445971, tel.544211732, GSM 728868280, e.mail: otakar.prochazka@tiscali.cz

1. Výměna oleje

Olejevou náplň vypouštějte když je motor zahřátý.

Upozornění !

Před započítím úkonů se ujistěte zda je vypínač motoru v poloze VYPNUTO a ventil odvzdušnění palivové nádrže je v poloze UZAVŘENO.

- 1) Uvolněte šroub a demontujte servisní kryt elektrocentrály.
- 2) Odšroubujte olejevou zátku, elektrocentrálu naklopte na bok a nechte vytéci všechn olej do předem připravené nádoby.
- 3) Doplňte předepsaný motorový olej na předepsanou úroveň (viz. kapitola 4. KONTROLA PŘED SPUŠTĚNÍM).
- 4) Namontujte zpět a zajistěte servisní kryt elektrocentrály.

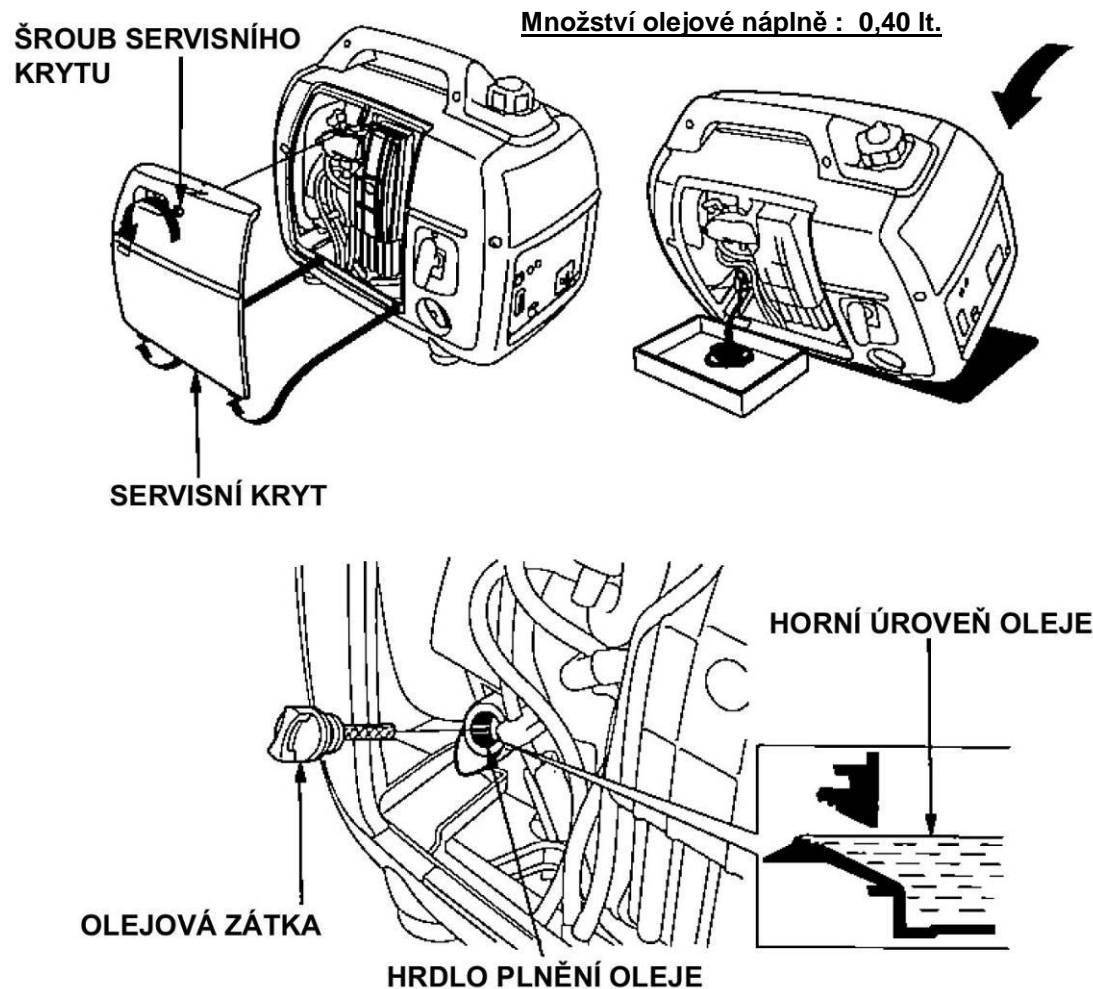

Výstraha !!!

Každodenní kontakt pokožky s použitým motorovým olejem může způsobit kožní onemocnění. Po každém kontaktu s použitým motorovým olejem ihned ruce nebo zasažené místo důkladně umyjte mýdlem a natřete ochranným krémem.

Poznámka :

Použitý motorový olej likvidujte v souladu s odpovídajícími pravidly ochrany životního prostředí. Zakazuje se použitý olej vhadzovat mezi odpady, vylévat do kanalizace, odpadu nebo na zem. Doporučujeme proto dopravovat olej v uzavřených nádobách odevzdávat do sběrný použitých olejů.

2. Údržba vzduchového filtru

Znečištěný vzduchový filtr brání přístupu dostatečného množství vzduchu do karburátoru, což má za následek nesprávné mísení benzínu a vzduchu, potažmo přehřívání motoru a jeho nadměrné opotřebování. Čištění vzduchového filtru provádějte častěji v případě provozu v nadměrně prašném prostředí.

Varování !!!

K čištění filtrační vložky nepoužívejte benzín nebo jiné hořlaviny s nízkým bodem vzplanutí. Může dojít k požáru nebo k explozi.

Upozornění !

Nikdy nenechávejte motor běžet bez vzduchového filtru. Dochází tak k nadměrnému opotřebení motoru.

- 1) Uvolněte šroub a demontujte servisní kryt elektrocentrály.
- 2) Uvolněte šroub krytu filtru a vyjměte kryt filtru a obě části filtrační vložky.
- 3) Vyklepte na pevné podložce filtrační vložku a poté vyperte ve vodě s pracím prostředkem (nesmí to být hořlavina) a řádně vymačkejte. V případě poškození filtrační vložky nebo enormního znečištění, vložku vyměňte.
- 4) Obě části filtrační vložky zlehka nasákněte čistým motorovým olejem a řádně vymačkejte přebytečný olej.
- 5) Vložte obě filtrační vložky zpět do vzduchového filtru a kryt filtru upevněte.
- 6) Uzavřete a šroubem zajistěte servisní kryt elektrocentrály.

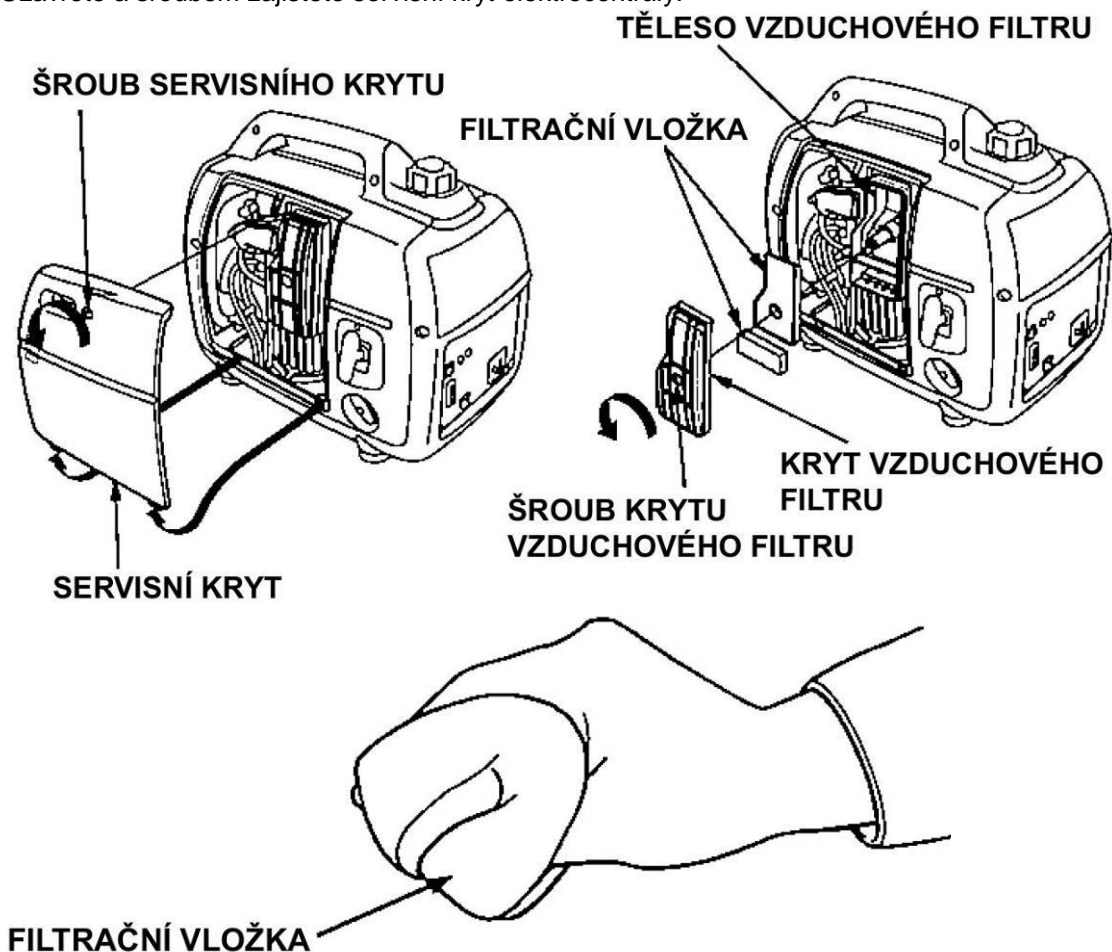

3. Údržba zapalovací svíčky

Předepsaná zapalovací svíčka : **CR5HSB (NGK)**

Z důvodu zajištění plynulosti chodu motoru je nezbytné, aby zapalovací svíčka byla v bezvadném stavu, správně seřízená a neznečištěná.

- 1) Otevřete servisní kryt zapalovací svíčky na horní straně elektrocentrály.

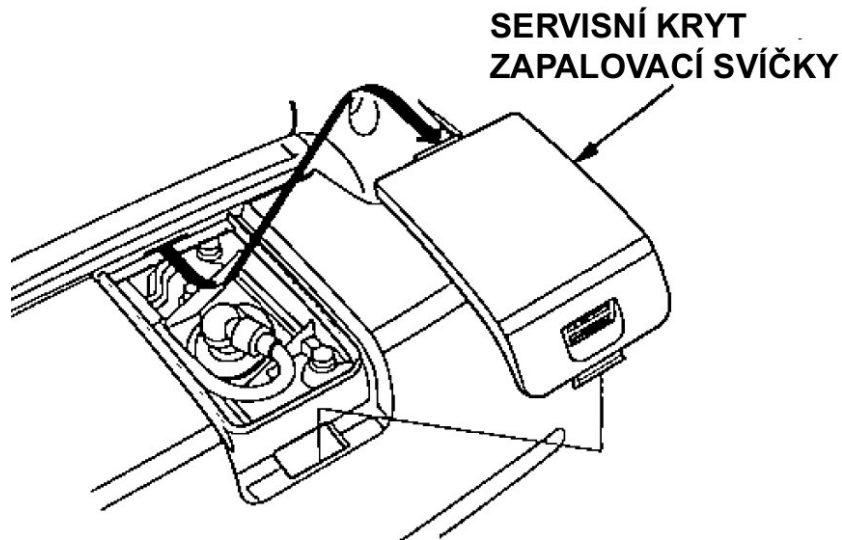

- 2) Odpojte kabel k zapalovací svíčce (fajfku).
- 3) Řádně očistěte okolí svíčky od případných nečistot.
- 4) Svíčku pomocí vhodného klíče na zapalovací svíčku demontujte.

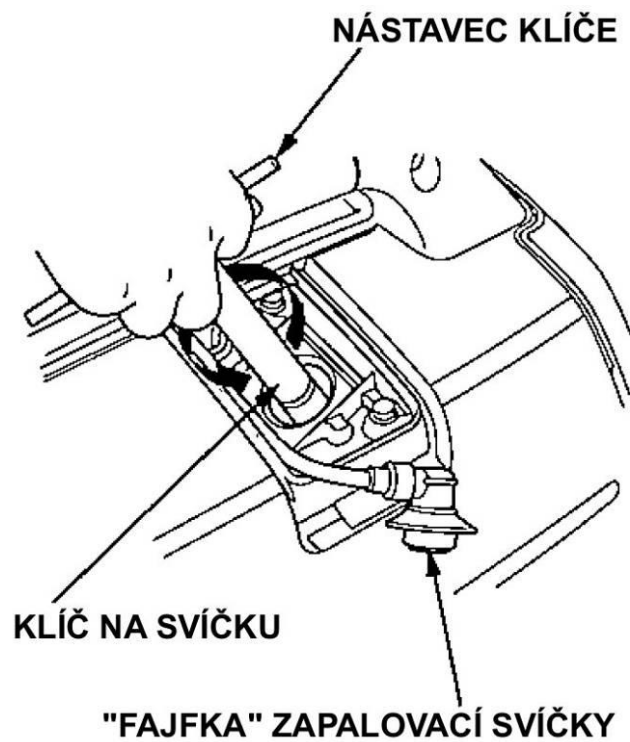

- 5) Pohledem zkontrolujte stav svíčky. V případě, že je svíčka značně opotřebována, má prasklý izolátor nebo dochází k jeho odlupování, svíčku vyměňte.

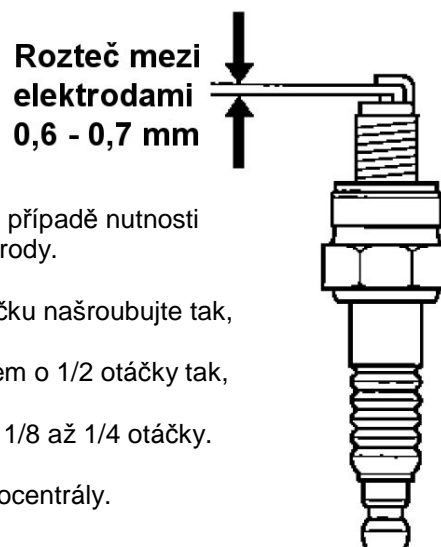

- 6) Pomocí měrky nastavte správnou vzdálenost elektrod. V případě nutnosti vzdálenost upravte odpovídajícím přihnutím vnější elektrody.
- 7) Ujistěte se, zda je těsnící kroužek v pořádku a rukou svíčku našroubujte tak, aby nedošlo k našroubování svíčky „přes závit“.
- 8) V případě použití nové zapalovací svíčky, dotahujte klíčem o 1/2 otáčky tak, aby došlo ke stlačení těsnícího kroužku.
V případě použití staré svíčky, dotahujte klíčem pouze o 1/8 až 1/4 otáčky.
- 9) Nasadte na svíčku „fajku“ s kabelem a zacvakněte.
- 10) Uzavřete a zajistěte montážní kryt na horní straně elektrocentrály.

Upozornění !

- Zapalovací svíčka musí být řádně dotažena. Při nedostatečném dotažení hrozí samovolné vyšroubování svíčky a poškození agregátu, popř. poranění obsluhy.
- Používejte výhradně svíčky s odpovídajícími teplotními charakteristikami. Použití svíčky jiných charakteristik může mít za následek vážné poškození motoru, které nebude kryto zárukou.

9. TRANSPORT / SKLADOVÁNÍ

Při transportu elektrocentrály uveďte odvěšovací ventil do polohy ZAVŘENO tak, aby během transportu nedocházelo k rozlévání paliva a vypínač motoru uveďte do polohy VYPNUTO. Palivové výpary se mohou vznítit. Elektrocentrálu řádně upevněte ve svislé poloze tak, aby nedocházelo k nekontrolovanému pohybu.

Výstraha !!!

Před transportem elektrocentrály:

- Palivovou nádrž nepřepĺňujte.
- Elektrocentrálu nepoužívejte během transportu. Elektrocentrálu vyložte a umístěte na dobře větraném místě.
- Během transportu zabraňte přímému vystavení elektrocentrály slunečnímu svitu. Teplota v uzavřeném automobilu na slunci prudce stoupá, dochází k nadměrnému odpařování paliva hrozí nebezpečí exploze.
- Při dlouhodobém transportu na rozbitých silnicích vypusťte z elektrocentrály palivo.

Před uskladněním stroje na dobu delší než-li 1 měsíc proveďte následující :

- 1) Ujistěte se, že skladovací prostor není vlhký a prašný.
- 2) Proveďte odkalení paliva z palivové nádrže a z karburátoru.

Výstraha !!!

- Benzín je velice snadno vznětlivý a výbušný.
- Operaci provádějte v době větraném prostoru a při vypnutém motoru. Během odkalování a v místech uskladnění pohonných hmot nekuřte a zabraňte přístupu s otevřeným ohněm. Po odkalení benzínu řádně dotáhněte odkalovací šroub karburátoru, vypínač motoru uveďte do polohy VYPNUTO a montážní kryt na levé straně elektrocentrály uzavřete.

- a. Do předem připraveného kanystru odčerpajte zbylé palivo z nádrže.
- b. Uvolněte vhodného pomocí plochého šroubováku vypouštěcí šroub karburátoru. Vypínač motoru uveďte do polohy ZAPNUTO a palivo nechte vytéci do předem připravené vhodné nádoby.

- c. Nechte odkalovací šroub uvolněný a vymontujte zapalovací svíčku. Poté zatáhněte 3 – 4 krát za rukojeť startéru tak, aby se palivo vyčerpalo i z palivového čerpadla. Po odkalení benzínu opět řádně dotáhněte vypouštěcí šroub karburátoru.
- d. Po odkalení benzínu řádně dotáhněte odkalovací šroub karburátoru, vypínač motoru uveďte do polohy VYPNUTO.
- e. Namontujte zpět zapalovací svíčku

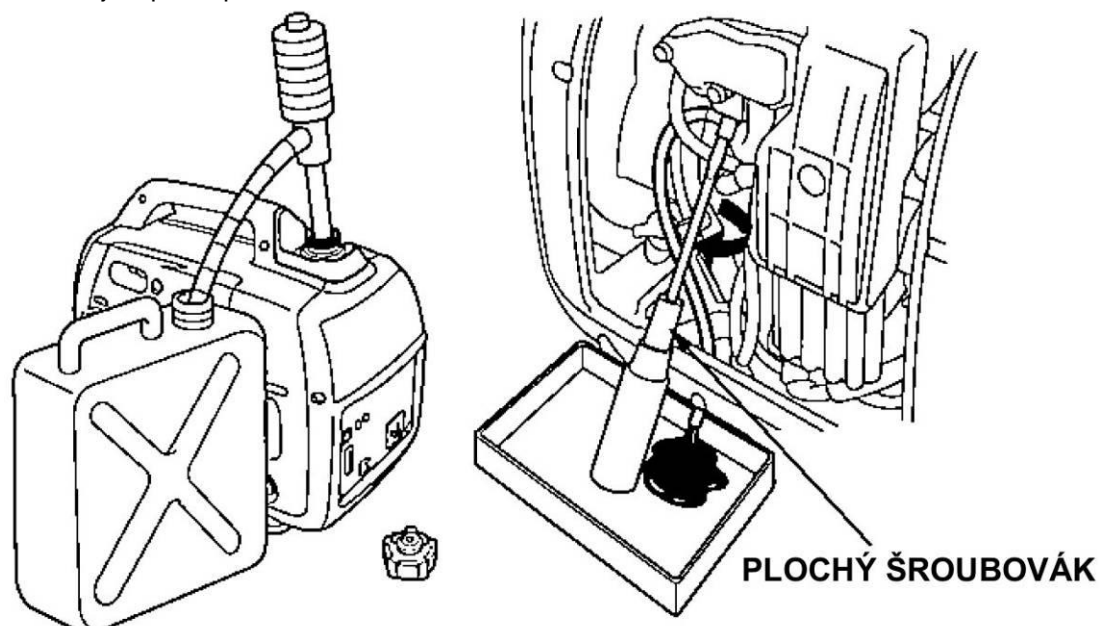

- 3) Vyměňte olejovou náplň motoru.
- 4) Otvorem pro zapalovací svíčku vlijte do spalovacího prostoru válce 1 cca čajovou lžící čistého motorového oleje. Zatáhněte 2-3 krát za startovací rukojeť a motor protočte tak aby došlo k rozptýlení oleje po celém prostoru válce.
- 5) Pomalu protáčejte motorem tak, aby píst zůstal v horní, kompresní úvratí a oba ventily byly v uzavřené poloze. Tato operace slouží k zabránění vzniku koroze ve vnitřním prostoru válce. Namontujte zpět zapalovací svíčku.

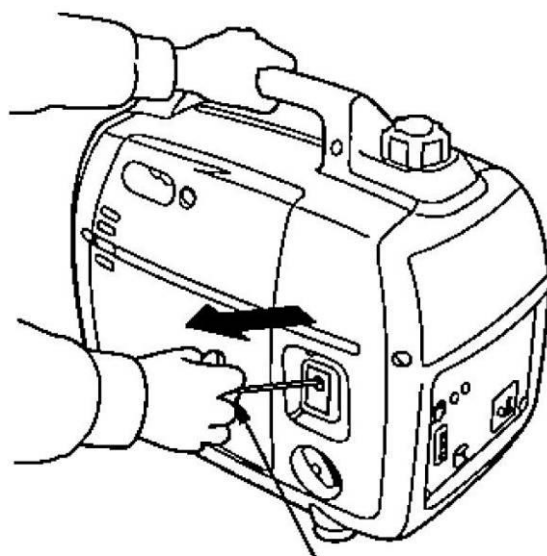

RUKOJEŤ STARTÉRU

- 6) Uzavřete montážní kryt na levé straně elektrocentrály.

10. DIAGNOSTIKA PŘÍPADNÝCH ZÁVAD ČI POTÍŽÍ

Motor nelze nastartovat

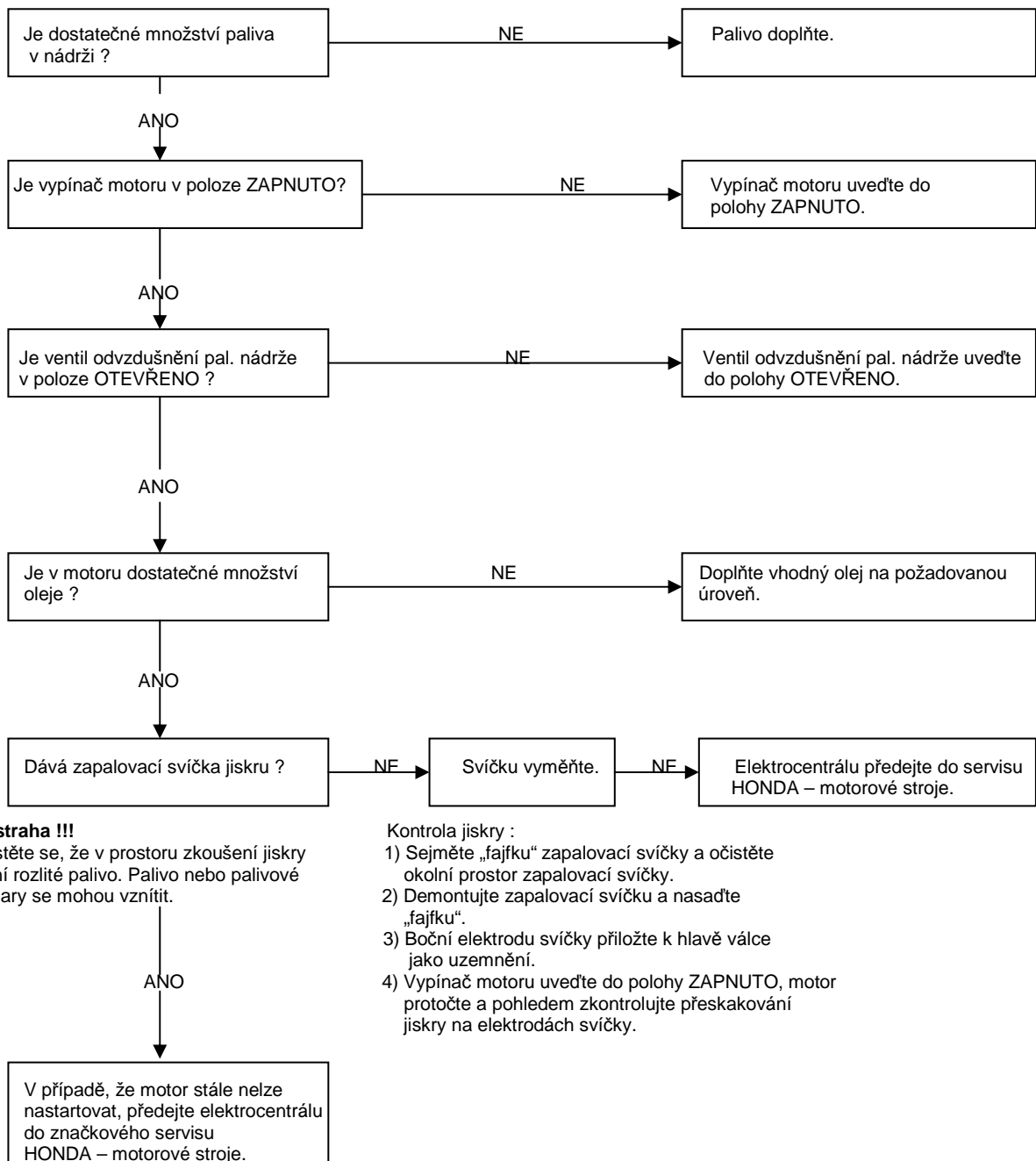

Připojený spotřebič nepracuje

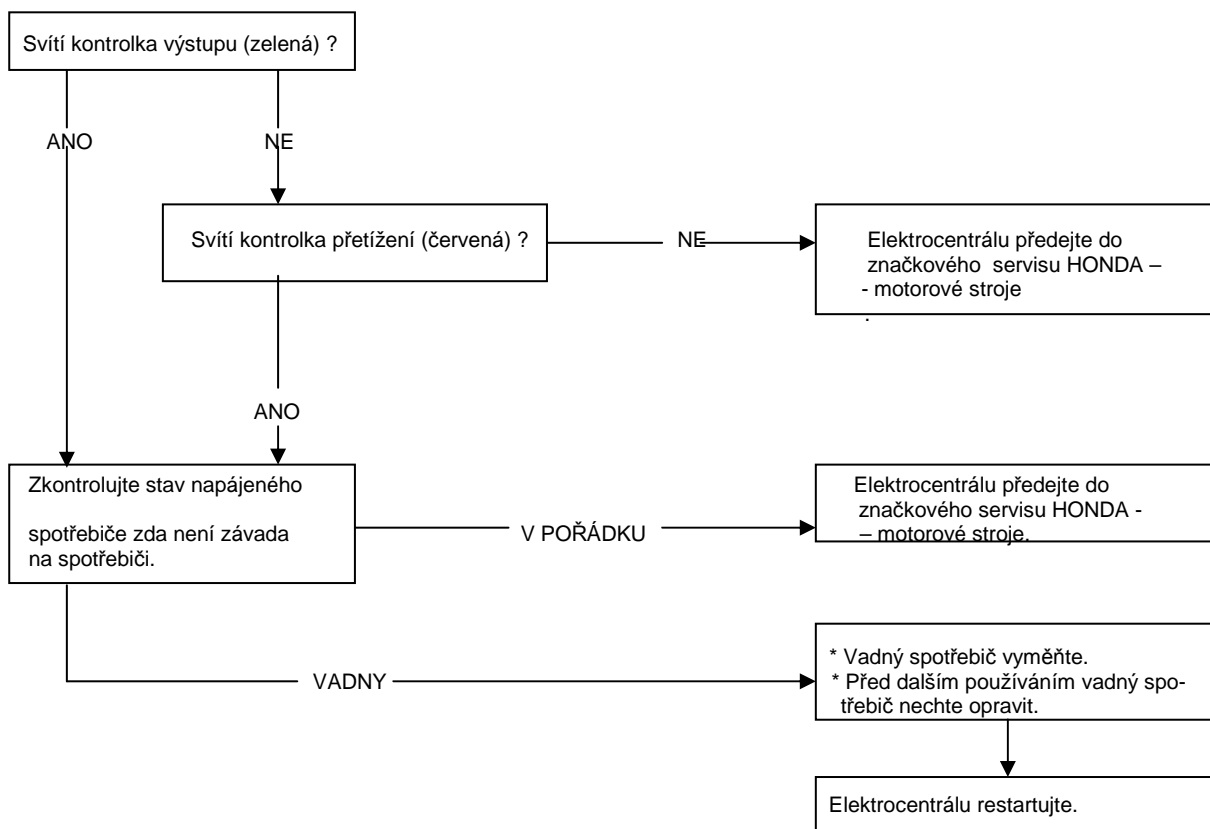

Není napětí ve stejnosměrné 12V zásuvce

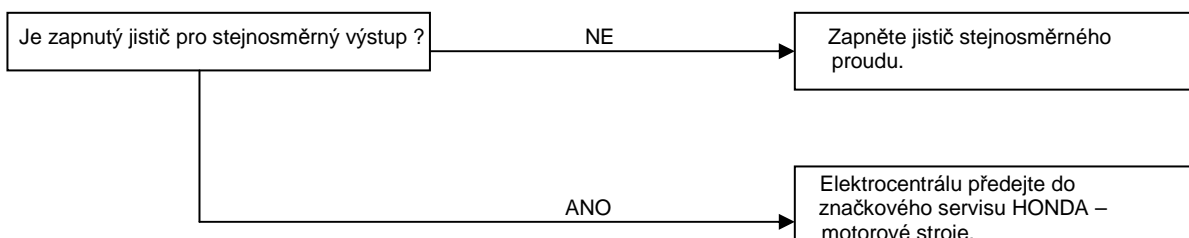

11. DOPLŇKOVÉ INFORMACE

Stroje Honda jsou konstruovány a dodávány v souladu se všemi platnými předpisy a směrnicemi. Jsou opatřeny příslušným prohlášením o shodě. Originál „Declaration of Conformity“ je součástí každého balení stroje.

Prohlášení o shodě (Česká verze)

HONDA

The Power of Dreams

EC – Declaration of Conformity

(překlad do ČJ – ES Prohlášení o shodě)

Výrobce:

Honda Motor Co., Ltd.
Kumamoto Factory
1500 Hirakawa, Ohzu-Machi, Kikuchi-Gun,
Kumamoto – Ken, 869 - 1293 JAPAN

Údaje o osobě, která uchovává technickou dokumentaci:

Honda Motor Europe, Ltd.
Aalst Office
Wijngaardveld 1 (Noord V)
9300 Aalst – Belgium
Renneboog Piet – Homologation Manager

Popis a určení funkce výrobku:

Jedná se o elektrocentrálu poháněnou čtyřtákním spalovacím motorem Honda.

Identifikační údaje o výrobku:

Elektrocentrála: Typ	EZCE (EX4D),	v.č. EZCE – 1003374 ~ 1099999
	ECD (EX10D),	v.č. ECD – 1007072 ~ 1099999
	ECD (EXT12D),	v.č. ECD – 1007072 ~ 1099999
	EZCF (EXW280D),	v.č. EZCF – 1000595 ~ 1099999
	EA6 (EM3000XK1),	v.č. EA6 – 2120001 ~ 2199999
	EB3 (EX4000SK1),	v.č. EB3 – 1120001 ~ 1199999
	EA7 (EM4500SX2),	v.č. EA7 – 1310001 ~ 1399999
	EA7 (EM4500XK2),	v.č. EA7 – 2210001 ~ 2299999
	EZEL (EZ4500K1),	v.č. EZEL – 1110001 ~ 1199999
	EZCN (EM2200XK1),	v.č. EZCN – 1110001 ~ 1199999
	EZEJ (EZ2200),	v.č. EZEJ – 1100001 ~ 1199999
	EZGH (EX24),	v.č. EZGH – 1010001 ~ 1099999
	EZGJ (EX28),	v.č. EZGJ – 1010001 ~ 1099999
	EZGK (EM25K1),	v.č. EZGK – 1110001 ~ 1199999
	EZGL (EM30K1),	v.č. EZGL – 1110001 ~ 1199999
	EZGE (EU26i),	v.č. EZGE – 1020001 ~ 1099999
	EZGF (EU30is),	v.č. EZGF – 1080001 ~ 1199999
	ECA (EV3610),	v.č. ECA – 1008080 ~ 1499999
	EA1 (EX5500K2),	v.č. EA1 – 1100001 ~ 1499999
	EZGG (EX7),	v.č. EZGG – 1000001 ~ 1999999
	EZGA (EU10i),	v.č. EZGA – 3000001 ~ 3999999
	EAAJ (EU20i),	v.č. EAAJ – 1000001 ~ 1999999
	EAJJ (EM50is),	v.č. EAJJ – 1000001 ~ 1999999
	EAHJ (EM70is),	v.č. EAHJ – 1000001 ~ 1999999

Zástupce výrobce - T.Zenin svým podpisem potvrzuje, že daný výrobek je v souladu s následujícími EC směrnicemi a normami Evropského Společenství.

Použité Směrnice Evropského parlamentu a Rady:

98/37/EC

89/336/EEC

2000/14/EC testováno v AIB-VINCOTTE ECOSAFER N.V., Andr´ Drouartlaan 27 – 29, 1160 BRUSSEL (Oudergem)

Naměřený akustický výkon:		pro el. výkon (kW)	
EZCE (EX4D),	92 dB		2 < Pel ≤ 10
ECD (EX10D),	91 dB		2 < Pel ≤ 10
ECD (EXT12D),	92 dB		Pel > 10
EZCF (EXW280D),	91 dB		2 < Pel ≤ 10
EA6 (EM3000XK1),	96 dB		2 < Pel ≤ 10
EB3 (EX4000SK1),	90 dB		2 < Pel ≤ 10
EA7 (EM4500SX2),	98 dB		2 < Pel ≤ 10
EA7 (EM4500XK2),	98 dB		2 < Pel ≤ 10
EZEL (EZ4500K1),	98 dB		2 < Pel ≤ 10
EZCN (EM2200XK1),	93 dB		2 < Pel ≤ 10
EZEJ (EZ2200),	95 dB		2 < Pel ≤ 10
EZGH (EX24),	88 dB		2 < Pel ≤ 10
EZGJ (EX28),	89 dB		2 < Pel ≤ 10
EZGK (EM25K1),	96 dB		2 < Pel ≤ 10
EZGL (EM30K1),	96 dB		2 < Pel ≤ 10
EZGE (EU26i),	88 dB		2 < Pel ≤ 10
EZGF (EU30is),	89 dB		2 < Pel ≤ 10
ECA (EV3610),	93 dB		2 < Pel ≤ 10
EA1 (EX5500K2),	87 dB		2 < Pel ≤ 10

EZGG (EX7),	82 dB	Pe1 ≤ 2
EZGA (EU10i),	85 dB	Pe1 ≤ 2
EAAJ (EU20i),	88 dB	Pe1 ≤ 2
EAJJ (EM50is),	93 dB	2 < Pe1 ≤ 10
EAHJ (EM70is),	95 dB	2 < Pe1 ≤ 10

Garantovaný akustický výkon:	EZCE (EX4D),	93 dB
	ECD (EX10D),	93 dB
	ECD (EXT12D),	93 dB
	EZCF (EXW280D),	92 dB
	EA6 (EM3000XK1) ,	97 dB
	EB3 (EX4000SK1),	91 dB
	EA7 (EM4500SX2),	99 dB
	EA7 (EM4500XK2),	99 dB
	EZEL (EZ4500K1),	99 dB
	EZCN (EM2200XK1),	95 dB
	EZEJ (EZ2200),	97 dB
	EZGH (EX24),	90 dB
	EZGJ (EX28),	90 dB
	EZGK (EM25K1),	98 dB
	EZGL (EM30K1),	98 dB
	EZGE (EU26i),	90 dB
	EZGF (EU30is),	91 dB
	ECA (EV3610),	95 dB
	EA1 (EX5500K2),	88 dB
	EZGG (EX7),	83 dB
	EZGA (EU10i),	87 dB
	EAAJ (EU20i),	89 dB
	EAJJ (EM50is),	96 dB
	EAHJ (EM70is),	97 dB

Proces stanovení shody dle Annex VI procedure 1

Ostatní použité harmonizované normy: EN 292-1, EN 292-2, EN 60529

Ostatní použité národní normy a specifikace: ISO 3744, ISO 8528-10, ISO 8528-8

Podpis

Toshiomi Zenin – Quality Manager

V KUMAMOTO

20.05.2004

Originál EC-Declaration of conformity je přiložen v originálním balení stroje společně s cizojazyčným návodem k obsluze.

Prohlášení o likvidaci stroje

Po ukončení životnosti stroje či při likvidaci stroje z důvodu možnosti poškození životního prostředí postupujte dle všeobecně platných zákonů, předpisů a místních vyhlášek. S ropnými produkty je nutné nakládat v souladu s předpisy o likvidaci ropných produktů v zájmu ochrany životního prostředí.

Ropné produkty doporučujeme předat k likvidaci v uzavřené nádobě do sběrných nádob. Ostatní části stroje předejte k sešrotování do sběrných surovin.

Prohlášení o nakládání s obalovým materiálem

Společnost BG Technik cs, a.s. – výhradní zastoupení Honda – motorové stroje má uzavřenu smlouvu o sdruženém plnění se společností EKO-KOM, a.s. a s účinností od 1.7.2002 plní své povinnosti zajistit zpětný odběr a využití odpadu z obalů způsobem podle § 13 odst. 1 písm. c) zákona o obalech a zapojila se do Systému sdruženého plnění EKO-KOM pod klientským číslem EK-F06021283.

12. SPECIFIKACE

Typ elektrocentrály	EU20i		
MÍRY A VÁHY			
Kódové označení	EAAJ		
Délka x Šířka x Výška	510 x 290 x 425 mm		
Suchá hmotnost	21 kg		
MOTOR			
Model motoru	GX100		
Typ motoru	4-taktní jednoválec s rozvodem OHC		
Zdvihový objem (Vrtání x Zdvih)	98 ccm (56 x 40 mm)		
Kompresní poměr	8,5 : 1		
Otáčky motoru	min ⁻¹	4300 - 5000 (při vypnutém automatu plynu)	
Chlazení	Vzduchem		
Zapalování	Tranzistorové, bezdotykové		
Olejová náplň	lt.	0,40	
Objem palivové nádrže	lt.	4,1	
Zapalovací svíčka	CR5HSB (NGK)		
ALTERNÁTOR			
Model alternátoru	EU20i		
Typ alternátoru	F, G, B, W		
Výstup střídavého proudu (AC)	Jmenovité napětí	V	230
	Jmenovitá frekvence	Hz	50
	Jmenovitý proud	A	7,0
	Jmenovitý výkon	kVA	1,600
	Max. výkon	kVA	2,000
Výstup stejnosměrného proudu (DC)	Pouze pro dobíjení automobilové 12V baterie Max. dobíjecí proud = 8 A		
Úroveň akustického tlaku (L _{pA}) (Testováno dle ISO8528-10)	dB	75	
Garantovaný výkon hluku (L _{WA}) (Testováno dle 2000/14/EC)	dB	89	

Změna parametrů vyhrazena.

13. ZÁKLADNÍ UŽIVATELSKÉ PROVOZNĚ-TECHNICKÉ INFORMACE

Příslušenství

Propojovací kabel

Pro možnost sfázování dvou identických elektrocentrál Honda EU20i slouží speciální kabel. Použití tohoto speciálního kabelu je popsáno v kapitole 6. POUŽITÍ ELEKTROCENTRÁLY tohoto návodu k obsluze.

Obj. č., pod kterým lze daný propojovací kabel objednat u svého autorizovaného prodejce Honda – motorové stroje:

32360-Z07-C61

Dobíjecí kabel

Pro možnost dobíjení automobilového akumulátoru slouží speciální kabel. Použití tohoto speciálního kabelu je popsáno v kapitole 6. POUŽITÍ ELEKTROCENTRÁLY tohoto návodu k obsluze.

Obj. č., pod kterým lze daný kabel objednat u svého autorizovaného prodejce Honda – motorové stroje:

32650-892-003

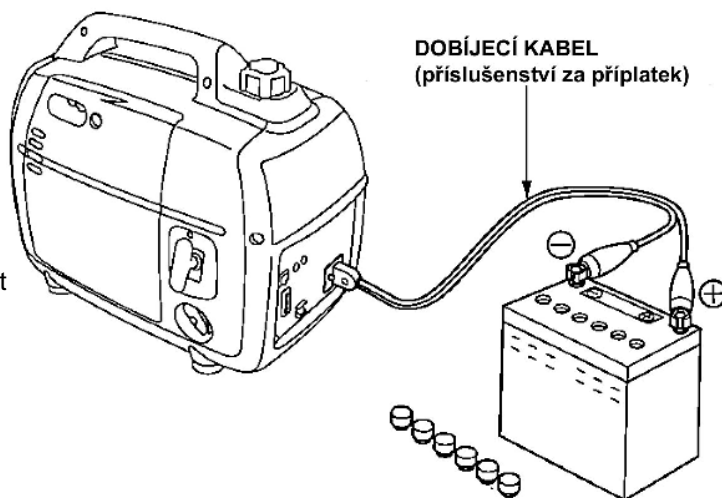

Doplňkové legislativní informace

Emise škodlivin ve výfukových plynech

Od 1.5.2004 platí v ČR norma na ekologickou čistotu nesilničních spalovacích motorů o výkonu do 19 kW. Za tímto účelem byla vypracována:

Směrnice 2002/88/EC - EU Směrnice pro emise pro malé spalovací motory (<19kW)

Spalovací motory, které nesplňují emisní kritéria této směrnice nesmějí být v ČR uváděny na trh a prodávány!

Pro ujištění zákazníka o splnění požadavků této směrnice má každý typ spalovacího motoru přiděleno číslo schvalovacího protokolu.

Číslo schvalovacího protokolu pro motor Honda GX100 je:

e11*97/68SA*2002/88*0305*00

Emise hluku

Od 1.5.2004 platí v ČR norma na omezení hlučnosti nesilničních strojů.

Za tímto účelem byla vypracována:

Směrnice 2000/14/EC - EU Směrnice pro emise hluku

Stroje, které nesplňují hlučková kritéria této směrnice nesmějí být v ČR uváděny na trh a prodávány!

Směrnice 2000/14/EC Etapa I, která platí od 3.1.2002 stanovuje max. výkon hluku 97 dBA.

Směrnice 2000/14/EC Etapa II, která přijde v platnost od 3.1.2006 stanovuje max. výkon hluku 95 dBA.

Elektrocentrála EU20i má garantovaný výkon hluku (L_{WA}) 89 dBA.

Tento údaj dokazuje, že elektrocentrála Honda EU10i s dostatečnou rezervou splňuje hlučkové limity, dané v Etapě II směrnice 2000/14/EC.

Základní informace o předepsaných náplních a spotřebních dílů





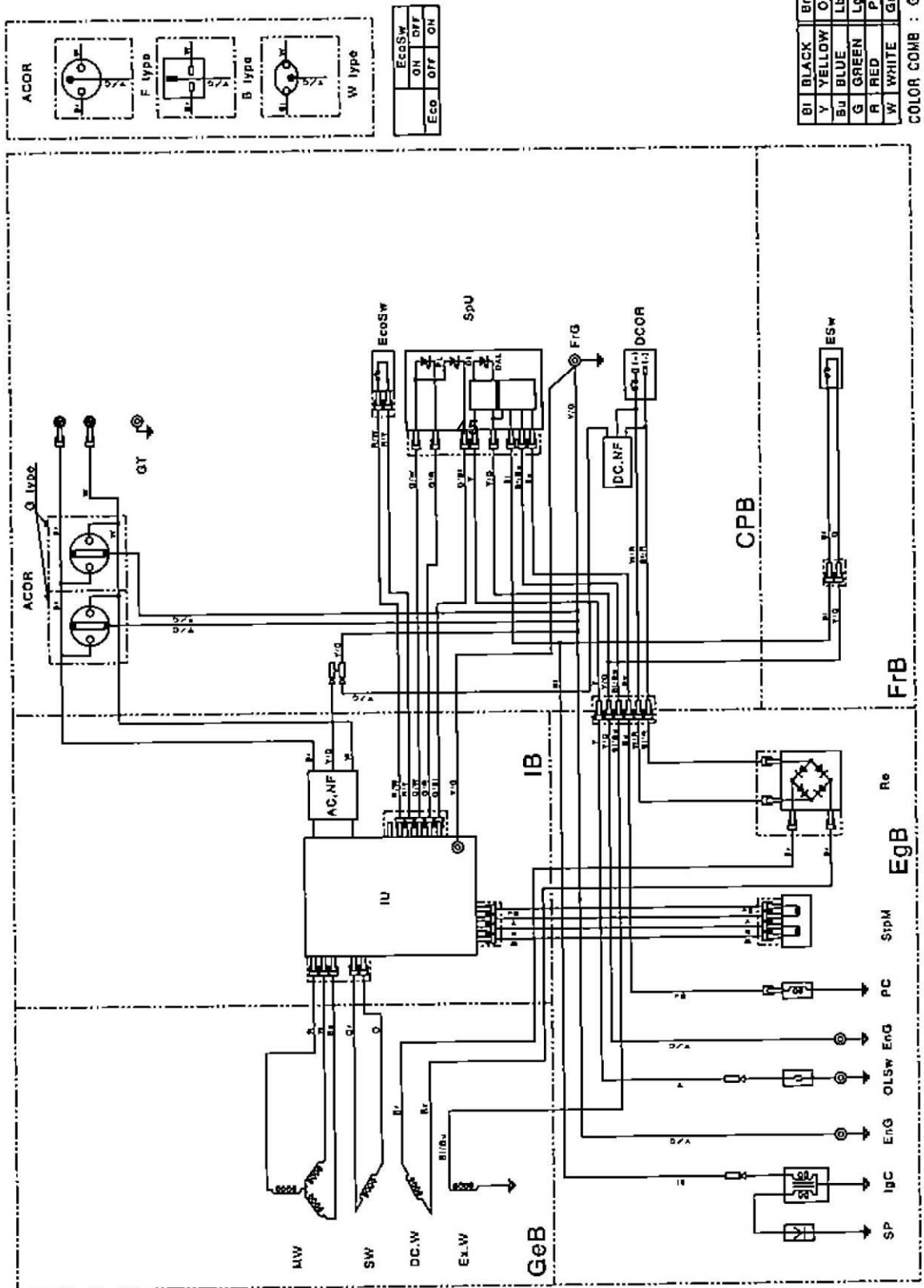

Palivo	Automobilový benzín pro čtyřtakové motory Okt. č. min. 90	Doporučujeme NATURAL 95
Motorový olej	SAE 10-30, API SG,SF	Doporučujeme HONDA Obj. č. 08221-888-100HE (1 litr), popř. odpovídající SHELL 
Zapalovací svíčka	CR4HSB (NGK) Obj. č. 98056-54777	

14. SCHEMA ZAPOJENÍ

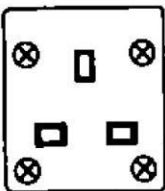
Zkratka	Název v angl. jazyce	Název v českém jazyce
AC, NF	AC Noise Filter	Filtrace zvlnění výst. napětí (střídavý)
ACOR	AC Output Receptacle	Zásuvka střídavého proudu
CoT	Composite Socket	Propojovací zásuvka
CPB	Control Panel Block	Blok ovládacího panelu
DC, D	DC Diode	Usměrňovací můstek
DC, NF	DC Noise Filter	Filtrace zvlnění výst. napětí (stjnosměrný)
DCOR	DC Output Receptacle	Zásuvka stejnosměrného proudu
DC, W	DC Winding	Vinutí stejnosměrného proudu
EcoSw	Eco Throttle Switch	Přepínač automatu plynu
EgB	Engine Block	Motorová jednotka
EgG	Engine Ground	Uzemnění motoru
ESw	Engine Switch	Vypínač zapalování
ExW	Exciter Winding	Budící vinutí
FrB	Frame Block	Rám generátoru
FrG	Frame Ground	Uzemnění rámu
GeB	Generator Block	Alternátor
GT	Ground Terminar	Zemnicí přípojka
IgC	Ignition Coil	Zapalovací cívka
IU	Inverter Unit	Invertorový blok
MW	Main Winding	Hlavní vinutí
OLSw	Oil Level Switch	Hlídač hladiny oleje
OAL	Oil Alert Indicator	Kontrolka poklesu hladiny oleje
OI	Overload Indicator	Kontrolka přetížení (červená)
PL	Output Indicator	Kontrolka výstupu (zelená)
PC	Pulser Coil	Pulsační cívka
SW	Sub Winding	Budící vinutí
SP	Spark Plug	Zapalovací svíčka
StpM	Stepping Motor	Elektromotor ovládání karburátoru
Barva vodiče		
Bl	BLACK	Černá
Y	YELLOW	Žlutá
Bu	BLUE	Modrá
G	GREEN	Zelená
R	RED	Červená
W	WHITE	Bílá
Br	BROWN	Hnědá
Lg	LIGHT GREEN	Světle zelená
Gr	GRAY	Šedivá
LBu	LIGHT BLUE	Světle modrá
O	ORANGE	Oranžová
P	PINK	Růžová

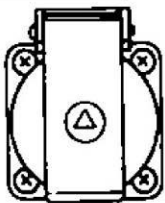
verze G, B, F, W

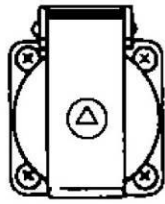
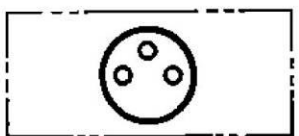
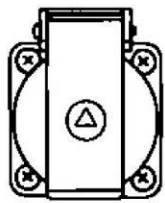
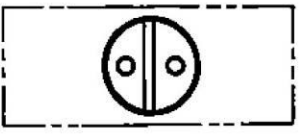
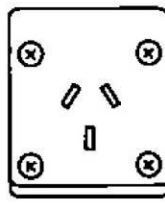

VZHLED ZÁSUVKY		MODELOVÉ PŘEVODNÍKY
		B
		W
		F
		G
		U

15. SEZNAM VYBRANÝCH SERVISNÍCH STŘEDISEK HONDA – MOTOROVÉ STROJE

Aktualizovaný podrobný seznam autorizovaných partnerů v ČR naleznete na www.hondastroje.cz nebo přímo u zastoupení Honda Power Equipment.

BG Technik cs, a.s.
Honda Power Equipment
U Závodiště 251/8
159 00 Praha 5 - Velká Chuchle

Tel.: ++420 283 87 08 48-51
Fax.: ++420 266 71 11 45
www.hondastroje.cz

ÚVOD záruční a servisní podmínky

Servisní knížku předává autorizovaný prodejce motorových strojů HONDA zákazníkovi kupujícímu nový stroj HONDA.

Oddíl s podrobnostmi o stroji a jeho majiteli musí vyplnit Váš autorizovaný prodejce motorových strojů HONDA a slouží Vám jako záruční doklad. V této servisní knížce jsou rovněž uvedeny záruční lhůty a podmínky.

Váš stroj musí být minimálně po dobu trvání záruční doby kontrolován a udržován autorizovaným servisem HONDA – motorové stroje v servisních intervalech uvedených v návodu na obsluhu a této servisní knížce a pro případnou opravu používány výhradně originální náhradní díly HONDA..

Tato servisní knížka Vám rovněž umožňuje dokladovat záznamy o servisních úkonech. Řádně vyplněné záznamy slouží k umožnění případného prodloužení záruky a mohou zvýšit hodnotu Vašeho stroje při jeho případném dalším prodeji.

Návod na obsluhu a Servisní knížka jsou považovány za nedílnou součást stroje a musí být v případě dalšího prodeje předány novému majiteli.

V případě jakýchkoliv problémů se strojem, či v případě jakýchkoliv dotazů, Váš autorizovaný prodejce motorových strojů HONDA je připraven Vám pomoci.

Pevně věříme, že zakoupený stroj Vám usnadní a příjemní Vaši činnost a budete se Těšit z mnoha odpracovaných hodin.

Dovozce Honda – motorové stroje pro Českou republiku :

**BG Technik cs, a.s.
Honda Power Equipment
U Závodiště 251/8
159 00 Praha 5 - Velká Chuchle**

**Tel.: ++420 283 87 08 48-51
Fax.: ++420 266 71 11 45
www.hondastroje.cz**

ZÁRUČNÍ LHŮTA

- **Standardní záruka 2 roky**

Dne 01.01.2003 vstupuje v platnost zákon č. 136/2002 Sb. ze dne 15.03.2002, kterým se mění zákon č. 40/1964 Sb. a zákon č. 65/1965 Sb. ve znění pozdějších předpisů.

Firma HONDA s nabytím účinnosti tohoto zákona poskytuje na vady materiálu a výrobní závady zakoupeného stroje minimální záruku 2 roky od data prodeje uvedeného ve Vašem Záručním listě. Během této doby autorizovaný servis HONDA – motorové stroje bezplatně opraví nebo odstraní jakékoliv závady zjištěné na Vašem stroji v souladu se zákonem a Záručními podmínkami (uvedeno níže).

- **Prodloužená záruka**

Na všechny typy elektrocentrál HONDA importovaných do ČR prostřednictvím oficiálního importéra a prokazatelně prodaných jako nové v síti registrovaných prodejců HONDA – motorové stroje, poskytuje firma HONDA možnost prodloužení **záruční lhůty** na dobu **5 let** při splnění specifikovaných podmínek.

Upozornění !

Případné prodloužení záruční lhůty nad rámec zákonné lhůty se týká pouze prvního majitele.

Prodloužená záruční lhůta naplatí pro akumulátory.

Kupujícímu je poskytována prodloužená záruka až do doby 5 let.

Rozhodující je proto uvedení majitele v záručním listě (soukromá osoba či firma). Bez uvedení údajů o majiteli do záručního listu zaniká nárok na prodlouženou záruku HONDA.

Prodloužení záruční lhůty nad rámec zákonné je rovněž podmíněno technickou prohlídkou stroje po uplynutí 12 měsíců od data prodeje a potvrzení v Servisní knížce autorizovaným servisem HONDA – motorové stroje.

Po uplynutí základní záruční lhůty je nutné předávat stroj k pravidelným ročním kontrolám do autorizovaného servisu HONDA – motorové stroje, kdy bude zákazníkovi tato kontrola potvrzena v Servisní knížce a tím prodloužena záruka o další rok až do celkové výše 5 let. Tyto roční prohlídky jsou hrazeny zákazníkem dle platného ceníku.

ZÁRUČNÍ PODMÍNKY

1. Záruka se vztahuje výhradně na výrobky vyráběné firmou Honda Motor Co.Ltd. a jejími výrobními pobočkami po celém světě.
2. Kupujícímu je poskytována záruka v souladu se Záručními lhůtami uvedenými výše.
3. Záruka se vztahuje výhradně na vady materiálu a na poruchy vzniklé vlivem chyb ve výrobě. Tato záruka není na újmu zákonným právům, ale je dodatkem k nim.
4. Záruční opravu je oprávněn vykonávat výhradně autorizovaný servis Honda – motorové stroje, který je držitelem příslušného certifikátu.
5. Nároky na záruční opravu mohou být uplatňovány jen v případě, že nedošlo ze strany zákazníka či jiné neoprávněné osoby k jakémukoliv neodbornému zásahu do konstrukce stroje nebo jeho opravě. Záruka je poskytována jen na původní originální díly.
6. Nároky na záruční opravu mohou být v případě prodeje převedeny na následujícího majitele po zbývajících dobu platnosti zákonné záruky.
7. Výrobce odpovídá za to, že výrobek bude mít po celou záruční lhůtu vlastnosti a parametry obvyklé pro dotyčný druh výrobku a zároveň si vyhrazuje právo na konstrukční změny bez předchozího upozornění.
8. Záruční list je platný pouze se současně přiloženým dokladem o prodeji výrobku.
9. Nárok na záruku zaniká, jestliže:
 - a) výrobek nebyl používán a udržován podle návodu k obsluze nebo byl poškozen jakýmkoliv neodborným zásahem ze strany uživatele, či neautorizovaného servisu Honda – motorové stroje.
 - b) výrobek byl používán v jiných podmínkách nebo k jiným účelům, než ke kterým je určen.
 - c) nelze předložit záruční list výrobku.
 - d) byla některá část výrobku nahrazena neoriginální součástí.
 - e) k poškození výrobku nebo k nadměrnému opotřebení došlo vinou nedostatečné údržby.
 - f) výrobek havaroval nebo byl poškozen vyšší mocí.
 - g) byl proveden zásah do konstrukce výrobku bez souhlasu výrobce, popř. dovozce.
 - h) vady byly způsobeny neodborným skladováním, či manipulací s výrobkem.

- i) došlo k zamlčení skutečného počtu provozních hodin, podmínek provozu a skutečného technického stavu stroje.
- 10. Výrobce neodpovídá za vady výrobku způsobené běžným opotřebením nebo použitím výrobku k jiným účelům, než ke kterým je určen.
- 11. Záruka se nevztahuje na položky, u kterých lze očekávat opotřebením v důsledku jejich normální funkce (např. lakování, šňůra ručního startéru atd.)
- 12. Záruka nepokrývá náklady na jakékoliv seřizovací a nastavovací práce spojené s běžnou dílenskou údržbou strojů, ani na servisní položky, jako:
 - a) běžný spotřební materiál nutný k bezporuchovému provozu jako např. olejová náplň, vzduchový filtr, zapalovací svíčka, spojovací materiál atd.
 - b) netěsnosti karburátoru, zanesení karburátoru, zanesení palivového systému způsobené použitím znečištěného, kontaminovaného nebo zvětralého paliva.
 - c) závady způsobené nedbalostí, špatným zacházením nebo používáním jinak, než je uvedeno v Návodu na obsluhu.
 - d) závady způsobené používáním stroje v nedostatečně větraném (prašném, vlhkém či jinak agresivním) prostředí.
- 13. Prodloužená záruční lhůta se nevztahuje na akumulátory.
- 14. Záruka se dále nevztahuje na stroje využívané k závodním účelům.
- 15. Tato záruka rovněž nepokrývá výdaje vznikající v souvislosti se záruční opravou, jako:
 - a) Výdaje vzniklé dopravou stroje do autorizovaného servisu.
 - b) Jakékoliv výdaje ve spojitosti s poraněním osob nebo náhodným poškozením majetku.
 - c) Kompenzace za časové ztráty, obchodní ztráty nebo poplatky za nájem náhradního zařízení po dobu záruční opravy.
- 16. HONDA si vyhrazuje právo rozhodnout o rozsahu a způsobu záruční opravy.
- 17. Na všechny originální součásti vyměněné podle této záruky se vztahuje tato záruka po zbývajících dobu její platnosti.